

YR FITNESS

ÜRÜN KATALOĐU

2026

Performansın MühendisliĐi,
Gücün Yeni Standardı.





Cardio

Yüksek kalite ve uygun fiyatlandırma konusundaki ısrarımız sayesinde Yanre Fitness, Çin ve dünya genelindeki üreticiler arasında öne çıkmaktadır. Bu, gurur duyduğumuz bir itibardır.

Üretim kalitesine verdiğimiz önem rakipsizdir. Standartlarımız arasında 3 mm kalınlığında boru kullanımı, en iyi bileşenlerin kullanımı ve en verimli montaj sürecinin uygulanması yer almaktadır. Bu nedenle ürünlerimiz zamanın testinden geçmektedir.

Ürün kalitemizin mükemmelliği nedeniyle birçok ödül aldık (bunlardan sadece birkaçı):

- Çin'de kamu sporlarında mükemmellik ödülü
- En iyi işletme ödülü
- Anhui'de kamu sporlarında mükemmellik ödülü



Commercial Treadmill Touch Screen

1. En yeni sekiz çekirdekli işlemci ile donatılmış 19 inç LCD, Dokunmatik Panel TV akıllı bilgisayar. Tüm platformları ve düğmeleri bir araya getirir. Kullanıcılara daha net ve daha hızlı bir işletim platformu sunan ultra yüksek çözünürlüklü TFT dokunmatik ekran sistemi tasarımıdır. Android sistemiyle uyumludur; WIFI kablosuz ağ bağlantı işlevi; gerçek dünya etkileşimli eğitim programı: koşu bandı, gerçek sahnedeki değişime göre eğimi veya hızı otomatik olarak değiştirir. Canlı modu destekler. Çift güvenlik anahtarı, sporcular tel kelepçe kullanarak germe veya sıkma hareketleri yaparak güvenli kapatma işlemi gerçekleştirebilirler. Alüminyum alaşımli kaymaz pedallarla donatılmış YA75TV, makinenin kalitesini ve güvenliğini artırmakla kalmaz. Plastik pedallar ve sahte alüminyum pedalların aksine, plastik pedallar yeterince dayanıklı değildir ve sahte alüminyum pedallar paslanmaya meyillidir. Bakım gerektirmeyen koşu tahtası, ömür boyu bakım gerektirmez. Koşu bandını cilalamak veya yağlamak kesinlikle yasaktır.
3 HP AC PV: 7,0 HP

TEKNİK ÖZELLİKLER

Eğim: %0-%15
Hız: 0,8-22KM
Koşu alanı: 1530x560 mm
Zemin alanı: 2135x935x1580 mm
Kutu boyutu: 2370*1010*550 mm
Brüt ağırlık: 204 kg
Net ağırlık: 184,5 kg
Maksimum yük: 180 kg



Model: YA75TV

Commercial Treadmill

1. Ekran paneli, yüksek çözünürlüklü LED ekran ve parametre bölme ekranı kullanır, okuma daha nettir. Düğmeler ışığa duyarlı dokunmatik teknoloji ile donatılmıştır. Parmak, koşu bandını algılamak ve kontrol etmek için 2 mm mesafeye yerleştirilebilir. Yeni ışığa duyarlı düğme tasarımı, uzun süreli kullanımdan sonra panelin değiştirilmesine gerek kalmaz. Sert basılması gerekmez ve sadece hafif bir dokunuşla çalıştırılabilir. Dijital giriş kısmında, yenilik dijital teknolojiyi kullanır ve kullanıcıların istedikleri sayıları girmelerine olanak tanır. Gösterge paneli, yüksek mukavemet ve dayanıklılığa sahip akrilik plaka malzemenin yapılmıştır, bu da uzun süreli kullanımdan sonra tuşların hasar görmesi sorununu çözer. Eğitim ayarı, spor verilerini daha hassas hale getirmek için 0,1'i seviye olarak alır. Geleneksel ayar seviyesi 1'dir. Çift güvenlik anahtarı, kullanıcılar tel kelepçe kullanarak gerdirmeye veya sıkıştırma yaparak güvenli kapatma işlemi gerçekleştirebilirler. Alüminyum alaşımli kaymaz pedallarla donatılmış YA75, makinenin kalitesini ve güvenliğini artırmakla kalmaz. Plastik pedallar ve sahte alüminyum pedalların aksine, plastik pedallar yeterince dayanıklı değildir ve sahte alüminyum pedallar paslanmaya meyillidir.
7.3 HP AC PV: 7,0 HP

TEKNİK ÖZELLİKLER

Eğim: -3%-15% Hız: 0,8-22 km/s
Ayak izi: 2280 x 990 x 1650 mm
Koşu alanı: 550 x 1575 mm
Kutu boyutu: 2370*1010*550 mm
Brüt ağırlık: 220 KGS
Net ağırlık: 196 KGS
Maksimum yük: 180 kg



Model: YA75

Commercial Treadmill

Motor (Tepe): AC 3,0 HP (tepe 8,0 HP)
Ekran: 21,5 inç TFT-LCD dokunmatik ekran
Okumalar: Mesafe, Kalori, Eğitim, Hız, Süre,
Kalp atış hızı Programlar: 22 set önceden ayarlanmış program grubu, 9 set önceden ayarlanmış program grubu

TEKNİK ÖZELLİKLER

Yağlama gerektirmeyen platform, Ses girişi deliği,
Hoparlör, Okuma rafı, Büyük boy aksesuar tepsisi
Yan raylar: Kaymaz şeritli yan raylar Hız: 0,4-22 km/s
Yükseklik: 0-15 seviye Koşu Yüzeyi: 1600x560 mm
Boyutlar: 2050x950x1630 mm Karton Boyutu: 2185x 985x530 mm
Brüt ağırlık: 174 kg NW: 152 kg



Model: Ai63

Commercial Treadmill

Motor (Tepe): AC 3,0 HP (tepe 6,0 HP)
Ekran: 21,5 inç TFT-LCD dokunmatik ekran
Okumalar: Mesafe, Kalori, Eğitim, Hız, Süre,
Kalp atış hızı Programlar: 22 set önceden ayarlanmış program grubu, 9 set önceden ayarlanmış program grubu

TEKNİK ÖZELLİKLER

Yağlama gerektirmeyen platform, Ses girişi deliği,
Hoparlör, Okuma rafı, Büyük boy aksesuar tepsisi
Yan raylar: Kaymaz şeritli yan raylar Hız: 0,8-22 km/s
Yükseklik: 0-15 seviye Koşu Yüzeyi: 1600x560 mm
Boyutlar: 2050 x 950 x 1630 mm Karton Boyutu: 2185 x 985 x 530 mm
Brüt ağırlık: 174 kg



Model: Ai63T

Commercial Treadmill

LED konsol
Otomatik olarak ayarlanan kayış
Motor kayışı otomatik olarak ayarlanır
Fan dahil Hız: 1-20 km/s
Eğim: 0-20
Motor: AC motor
Ev gücü: Sürekli 3,0 HP
Tepe: 7,0 HP

TEKNİK ÖZELLİKLER

Direnç Seviyesi: 1-40
Güç kaynağı: Kendi kendine güç üreten sistem
Boyutlar: 16456551365 mm
Kullanıcı Ağırlığı: 170 kg GW: 84 kg NW: 72,8 kg



Model: Hero-8000

Kavisli Koşu Bandı

Direnç: 1-8 mıknatıs direnci
Spor: 3 spor modu
Koşu Alanı: 1500*430 mm
Hız: 1-20 km/s
Kapasite: 180 kg

TEKNİK ÖZELLİKLER

Kurulum boyutu: 2000*900*1530 mm
Paket boyutu: 1850*1050*650 mm
Net ağırlık: 155 kg
Brüt ağırlık: 175 kg



Model: Hero-8008

Generator Walk-Thru Recumbent Bike

Ekran: Büyük, yüksek parlaklıkta LED ekran
Okuma: RPM, Süre, Direnç, Nabız, Mesafe, Kalori, Watt, Hız
Okuma Değerleri: Zaman, Seviye, Nabız, Watt, Mesafe, Kalori
Programlar: Manuel P1-P12 Kullanıcı, HRC*3, İyileşme modu, Yağ testi

TEKNİK ÖZELLİKLER

Direnç Seviyesi: 1-40
Güç kaynağı: Kendi kendine güç üreten sistem
Boyutlar: 16456551365 mm
Kullanıcı Ağırlığı: 170 kg
GW: 84 kg NW: 72,8 kg



Model: 705R

Generator Elliptical

Ekran: Büyük, yüksek parlaklıkta LED ekran
Okuma: RPM, Süre, Direnç, Nabız, Mesafe, Kalori, Watt, Hız
Okuma Değerleri: Süre, Seviye, Nabız, Watt, Mesafe, Kalori
Programlar: Manuel P1-P12 Kullanıcı, HRC*3, İyileşme modu, Yağ testi

TEKNİK ÖZELLİKLER

Direnç Seviyesi: 1-40
Güç kaynağı: Kendi kendine güç üreten sistem
Boyutlar: 2030*7181745 mm
Kullanıcı Ağırlığı: 170 kg
GW: 108 kg NW: 113,6 kg



Model: 705D

Generator EMS Bike

Ekran: Büyük, yüksek parlaklıkta LED ekran
Okuma: RPM, Süre, Direnç, Nabız, Mesafe, Kalori, Watt, Hız
Okuma Değerleri: Zaman, Seviye, Nabız, Watt, Mesafe, Kalori
Programlar: Manuel P1-P12 Kullanıcı, HRC*3, İyileşme modu, Yağ testi

TEKNİK ÖZELLİKLER

Direnç Seviyesi: 1-40
Güç kaynağı: Kendi kendine güç üreten sistem
Boyutlar: 1180663*1480 mm
Kullanıcı Ağırlığı: 170 kg
NW: 65,6 kg



Model: 705U

Generator Walk-Thru Recumbent Bike

Ekran: Yüksek çözünürlüklü 15,6 inç dokunmatik ekran
Okuma: RPM, Süre, Direnç, Nabız, Mesafe, Kalori, Watt, Hız
Okuma Değerleri: Süre, Seviye, Nabız, Watt, Mesafe, Kalori
Programlar: Manuel P1-P12 Kullanıcı, HRC*3, İyileşme modu, Yağ testi

TEKNİK ÖZELLİKLER

Direnç Seviyesi: 1-40
Güç kaynağı: Kendi kendine güç üreten sistem
Boyutlar: 1640*640*1260 mm
Kullanıcı Ağırlığı: 170 kg
GW: 84 kg NW: 71 kg



Model: 705R-T

Generator Elliptical

Ekran: Yüksek çözünürlüklü 15,6 inç dokunmatik ekran
Okuma: RPM, Süre, Direnç, Nabız, Mesafe, Kalori, Watt, Hız
Okuma Değerleri: Süre, Seviye, Nabız, Watt, Mesafe, Kalori
Programlar: Manuel P1-P12 Kullanıcı, HRC*3,
İyileşme modu Yağ testi

TEKNİK ÖZELLİKLER

Direnç Seviyesi: 1-40
Güç kaynağı: Kendi kendine güç üreten sistem
Boyutlar: 2030*680*1720 mm
Kullanıcı Ağırlığı: 170 kg
GW: 108 kg NW: 100 kg



Model: 705D-T

Generator EMS Bike

Yüksek çözünürlüklü 15,6 inç dokunmatik ekran
Okuma: RPM, Süre, Direnç, Nabız, Mesafe, Kalori, Watt, Hız
Okuma değerleri: Süre, Seviye, Nabız, Watt, Mesafe, Kalori
Programlar: Manuel P1-P12 Kullanıcı, HRC*3,
İyileşme modu, Yağ testi

TEKNİK ÖZELLİKLER

Direnç Seviyesi: 1-30
Güç kaynağı: Kendi kendine güç üreten sistem
Boyutlar: 1200*630*1360 mm
Kullanıcı Ağırlığı: 170 kg
GW: 67kg NW:55kg



Model: 705U-T

EMS Stepper

Arka ışıklı normal LCD bilgisayar, 12 program profili + 4 kullanıcı hafızası için çoklu ekran, Hız, Dönüş sayısı, Süre, Mesafe, Watt" Kalori, Nabız ile Watt Kontrolü, Kalp Atış Hızı Kontrolü ve özel "İyileşme" fonksiyonu. 18V transformatorlu EMS güç sistemi. Yeterli gerilim torku ve tutarlı direnç elde etmek için Yüksek Güçlü Mıknatıs ve Volan ile. 16 kademeli gerilim kontrol sistemi Kalp Atış Hızı Göstergesi için EI Nabız Sistemi. Konteyner yükleme: 40 adet / 20' FCL, 85 adet / 40' FCL, 95 adet / 40' HQ

TEKNİK ÖZELLİKLER

Karton Boyutu: 1370*600*865 mm
Kurulum boyutu: 1300*950*1860 mm
Net Ağırlık: 78 KGS, Brüt Ağırlık: 98KGS
Maksimum kullanıcı ağırlığı: 150 kg



Model: Y800

Air Rower

Normal LCD ekran
Çoklu ekran: Kalori/Hız/Süre/Mesafe/Watt/RPM/
10 direnç ayarı
Alüminyum alaşımli ray
Kolay katlanabilir

TEKNİK ÖZELLİKLER

Net ağırlık: 27 kg Brüt ağırlık: 30 kg
Kurulum boyutu: 635*838*1372 mm
Kapladığı boyut: 2740*1220 mm
Paket boyutu: 1440*430*560mm



Model: YR400

Air Bike

Normal LCD ekran
Çoklu ekran: Kalori/Hız/Süre/Mesafe/Watt/RPM/
10 direnç ayarı

TEKNİK ÖZELLİKLER

Karton Boyutu: 1330*680*580 mm
Kurulum boyutu: 1300*600*2140mm
Net Ağırlık: 38 kg, Brüt Ağırlık: 45 kg
Maksimum kullanıcı ağırlığı: 200 kg



Model: YSK100

Air Bike

7 antrenman kalıbı LCD ekran
Çoklu ekran: Kalori/Hız/Süre/Mesafe/Watt/RPM/
27 inç çelik fan,
Ergonomik ter geçirmez koltuk
Dirençler, pedal çevirme hızına bağlıdır
Zincir Yapısı.
Yükleme Miktarı: 216 adet/40'HQ,
172 adet/40'GP, 76 adet/20'GP

TEKNİK ÖZELLİKLER

Karton Boyutu: 1100*250*900mm
Kurulum boyutu: 1200*610*1300mm
Net Ağırlık: 28 kg, Brüt Ağırlık: 30 kg
Maksimum kullanıcı ağırlığı: 160 kg



Model: YAB100

Flywheel

Ayarlı tutamak, yukarı ve aşağı, ileri ve geri, alüminyum alaşımli malzeme kullanılarak üretilmiş, su şişesi tutucusu ve su geçirmez cep telefonu koruyucu kılıfı ile donatılmıştır. Koltuk braket, oksidasyon işlemine tabi tutulmuş alüminyum alaşımdan yapılmıştır, yukarı ve aşağı, ileri ve geri ayarlanabilir Tam kaporta tasarımı, yüksek mukavemetli ABS plastik kapak, çıkarılabilir, takması kolay Kayış tahriki, düşük gürültü, genişletilmiş kayış Bakım gerektirmeyen ayak pedali, çift yataklı şanzıman ayak pedali, ABS krank, ABS krank genişletme kapağı ile donatılmıştır.

TEKNİK ÖZELLİKLER

Makine boyutu: 1160*595*1220 mm
Ambalaj boyutu: 1100*250*850 mm,
Volan ağırlığı: 23 kg,
Amiral gross ağırlığı: 70 kg/73 kg,
Alt aks: 42 mm, Pedal: 20 mm,
Ünlü marka rulman,
Maksimum kullanıcı ağırlığı: 150 kg



Model: SP-6514

Spin Bike

Gidon: Plastik kaplamalı, ileri ve geri ayarlanabilir büyük kavisli gidon, Direnç Sistemi: Aşağı bastırma acil durdurma özelliğine sahip sürtünme tabanlı yün keçe direnç, Koltuk Minderi: Yukarı/aşağı ve ileri/geri ayarlanabilir, elektrokaplamalı, Koltuk Minderi: Büyük siyah ve kırmızı sele Pedallar: Ticari sınıf alüminyum alaşımli pedallar

TEKNİK ÖZELLİKLER

Alt Braket: Çap 25 mm Ürün Boyutları: 1250 x 530 x 1240 mm
Ambalaj Boyutları: 1070 x 230 x 910 mm Volan: 20 kg volan
Şanzıman: Endüstriyel sınıf 5PK kayış
Su Şişesi Tutacağı: Dahil Elektronik Ekran: Dahil
iPad Tutucu: Dahil Elektronik Ekran İşlevleri: El nabız izleme, süre, mesafe, kalori Net Ağırlık: 56 kg Brüt Ağırlık: 63 kg
Maksimum Yük Kapasitesi: 150 kg



Model: SP-D577

Magnet Spin bike

Kulp: Dört tırnaklı yanış kol dayanağı, dip vinil kapak, cep telefonu tutucusu ile donatılmıştır, Alüminyum alaşımli 4 kg volan 40 mm çaplı eksen, Kolçak yukarı ve aşağı ayarlanabilir Koltuk yukarı ve aşağı, ileri ve geri ayarlanabilir Kolçak ve koltuk, alüminyum alaşımli malzemeden yapılmıştır Koltuk: Siyah yastıklı dağ bisikleti koltuk minderi; Alüminyum pedallar, Kolay hareket için donanımlı tekerlekler

TEKNİK ÖZELLİKLER

Ürün montaj boyutu Ambalaj boyutu 1330*270*850MM
Volan 8KG dökme demir volan
Brüt/net ağırlık 58kg/53kg
Maksimum kullanıcı ağırlığı: 150 kg



Model: SP-6518

Stair Master

Basamak boyutu: 56*23,5*22 cm
Hız: 15 adım/dakika 164 adım/dakika
Ekran: Süre, Kalp atış hızı, Mesafe
Maksimum kullanıcı ağırlığı: 160 kg

TEKNİK ÖZELLİKLER

N.W.190 kg
Brüt ağırlık: 240 kg
Boyut: 1460*820*2080 mm
Paket boyutu: 1370*960*1300 mm



Model: YJSM

Air Resistance Bike

TEKNİK ÖZELLİKLER

Adım boyutu: 1200*610*1000 mm
Maksimum kullanıcı ağırlığı: 200 kg
Net ağırlık: 53 kg
Brüt ağırlık: 68 kg
Boyut: 1460*820*2080 mm
Paket boyutu: 1270x860x460 mm



Model: YAB100

C4

Kalite bir şirketin ruhuysa, inovasyon onun kalbi demektir.

Yükselen parabolik tasarımlı 73 serisinden gökyüzü yogası için en basit cihaza kadar, detay ve kalite standartlarımız her kaynaklı bağlantıda, toz boya kaplamada, kullanılan malzemede ve eğitim açısında görülebilir.

Eğitim ekipmanlarının kullanıcıya tam olarak uygun olması gerektiğine inanıyoruz. Bu nedenle, kullanıcıya rahatlık ve güven hissi vererek mümkün olan en iyi antrenmanı yapmasına yardımcı olan, pürüzsüz ve sağlam ekipmanlar üretmeye kendimizi adadık.

40'tan fazla patent

Faydalı Model Patent Sertifikaları Görünüm Tasarım Patent Sertifikaları

Ana çerçeve 150*50*3,0 yarı eliptik boru, işlevsel alan 50*120*3,0 düz oval boru, hareket kolu 40*80*3,0 mm, bağlantı borusu 50*100*3,0 düz oval boru kullanır. Tüm borular Q235 sertifikalıdır.

Koltuk, alüminyum alaşımlı kol paralelkenar yapıdan, burulma yayı ayarından, kullanışlı ve güvenlidir. Yüksek yoğunluklu köpük döşeme, "mobilya sınıfı" PU deri ve entegre ABS koruma kapağı. POM malzeme kasnak, CNC makine, yüksek yoğunluklu ve uzun süreli kullanıma dayanacak şekilde özelleştirilmiş yüksek kaliteli yatak

Borunun içindeki kablo, makinenin düzenli olmasını sağlar. Tam örtü, 4 mm kalınlığında ABS bakire malzeme, dayanıklı ve çevre dostu Japonya yapımı tel kablo, 1400 kg mukavemete dayanabilen 6*19+1*75 kaplamalı tel.



Seated Shoulder Press

Select Omuz Presi, kuvvet antrenmanı sürecinin temel bir parçasıdır. Koltuk pozisyonu hareket aralığı ayarlamaları sağlar, çift pozisyonlu tutamaklar kullanıcı konforunu ve egzersiz çeşitliliğini artırır.

TEKNİK ÖZELLİKLER

Net ağırlık: 208 kg Brüt ağırlık: 218 kg
Kurulum boyutu: 1480*1310*1620mm
Ağırlık yığınları: 70kg-14 adet



Model: C401

Seated Shoulder Press Converging

Bu Seçmeli Omuz Presi, kaslarınızın en yüksek kasılma noktasına ulaşabilen ergonomik yakınsak eksenine sahiptir. Koltuk pozisyonu hareket aralığı ayarlamaları sağlar ve tutma seçenekleri kullanıcılara kişisel tercihler sunar.

TEKNİK ÖZELLİKLER

Net ağırlık: 224 kg Brüt ağırlık: 233 kg
Kurulum boyutu: 1480*1460*1620mm
Ağırlık yığınları: 70kg-14 adet



Model: C401A

Pull Up Shoulder

Pull Up Shoulder makinesi, omuz pres yaparken ağrı veya sakatlık yaşayan kişiler için tasarlanmıştır. Omuz antrenmanının amacına ulaşmak için antrenman pozisyonunu değiştiren küçük hareketler, sakatlanan omuzu korur.

TEKNİK ÖZELLİKLER

Net ağırlık: 190 kg Brüt ağırlık: 200 kg
Kurulum boyutu: 1125*1157*1620mm
Ağırlık yığınları: 70kg-14 adet



Model: C402

Seated Lateral Raise

Yanal Kaldırma, tüm hareket aralığı boyunca vücudun doğal güç eğrisini taklit eder ve çok çeşitli önkol uzunluklarına uyum sağlamak için kendinden hizalamalı tutamlara sahiptir.

TEKNİK ÖZELLİKLER

Net ağırlık: 189 kg Brüt ağırlık: 198 kg
Kurulum boyutu: 872*1270*1620mm
Ağırlık yığınları: 60kg-12 adet



Model: C403

Seated Chest Press

Göğüs Presi, özellikle göğüs kaslarını güçlendirmek için tasarlanmıştır. Şık tasarımı, tüm fitness seviyeleri ve yeteneklere sahip sporcular için caziptir.

TEKNİK ÖZELLİKLER

Net ağırlık: 209 kg Brüt ağırlık: 218 kg
Kurulum boyutu: 1180*1380*1620mm
Ağırlık yığınları: 80kg-16 adet



Model: C404

Chest Press Converging

Bu select göğüs presi, kaslarınızın en yüksek kasılma noktasına ulaşabilen ergonomik yakınsak eksenine sahiptir. Koltuk pozisyonu hareket aralığı ayarlamaları sağlar ve tutma yeri seçenekleri kullanıcılara kişisel tercihler sunar.

TEKNİK ÖZELLİKLER

Net ağırlık: 218 kg Brüt ağırlık: 228 kg
Kurulum boyutu: 1150*1500*1620mm
Ağırlık yığınları: 80kg-16 adet



Model: C404A

Pectoral Butterfly

En iyi Pektoral Fly'in Yanre'de olduğunu söylemek abartı olmaz. Piyasadaki çoğu Pektoral Fly'da, egzersiz yapanlar egzersiz sırasında omuzlarında rahatsızlık ve baskı hissedebilirler. Pektoral Fly'ımız, birçok profesyonel kullanıcı tarafından da onaylandığı üzere, sadece iç göğüs kaslarına odaklanabilir.

TEKNİK ÖZELLİKLER

Net ağırlık: 209 kg Brüt ağırlık: 220 kg
Kurulum boyutu: 1220*1300*1620mm
Ağırlık yığınları: 80kg-16 adet



Model: C407

Pectoral Fly/Rear Deltoid

Pektoral Fly/Arka Deltoid, Pektoral Fly ve Arka Deltoid egzersizleri sunan iki işlevli bir makinedir. Dönen tutamaklar, özellikle ağır ağırlık antrenmanı yaparken bileğinizi tam olarak korur.

POM malzeme kam, CNC işleme parçaları, POM "süper çelik" olarak da adlandırılır iyi yağlama ve aşınma, hareketi pürüzsüz ve rahat hale getirir

TEKNİK ÖZELLİKLER

Net ağırlık: 218 kg Brüt ağırlık: 228 kg
Kurulum boyutu: 1450*1250*2000mm
Ağırlık yığınları: 80kg-16 adet



Model: C409

Biceps Curl

Biceps Curl, çok çeşitli önkol uzunluklarına uyum sağlamak için kendinden hizalamalı tutamaçlara sahiptir.

TEKNİK ÖZELLİKLER

Net ağırlık: 173 kg Brüt ağırlık: 182 kg
Kurulum boyutu: 1200*1270*1620mm
Ağırlık yığınları: 60kg-12 adet



Model: C410

Triceps Dip

Triceps dip, egzersiz çeşitliliği için döner EZ basma kollarına sahiptir.

TEKNİK ÖZELLİKLER

Net ağırlık: 211 kg Brüt ağırlık: 222 kg
Kurulum boyutu: 1020*1260*1620mm
Ağırlık yığınları: 80kg-16 adet



Model: C411

Triceps Extension

Triceps Uzatma, kuvvet antrenmanı sürecinin temel bir parçasıdır. Sırt desteği ve kol pedleri egzersiz sırasında dengeyi artırır ve tutma kolu farklı önkol uzunluklarına otomatik olarak uyum sağlar.

TEKNİK ÖZELLİKLER

Net ağırlık: 189 kg Brüt ağırlık: 198 kg
Kurulum boyutu: 1150*1270*1620mm
Ağırlık yığınları: 60kg-12 adet



Model: C412

Low Row

Düşük Sıra, sırt kasları için bir antrenman cihazıdır. Ergonomik olarak döner tutamaklar, kullanıcı tarafından tanımlanan doğal hareketler, daha fazla çeşitlilik ve daha fazla kas katılımı sağlar.

TEKNİK ÖZELLİKLER

Net ağırlık: 178 kg Brüt ağırlık: 187 kg
Kurulum boyutu: 720*2200*1620mm
Ağırlık yığınları: 80kg-16 adet



Model: C413

Mid Row

Orta sıra, doğal hareketlerinize uyum sağlayan ergonomik döner tutamaklara sahip bir sırt kası egzersiz cihazıdır. Çeşitli egzersizler sunar, kas katılımını artırır, doğru formu destekler ve tüm fitness seviyelerine uygundur.

TEKNİK ÖZELLİKLER

Net ağırlık: 191 kg Brüt ağırlık: 202 kg
Kurulum boyutu: 720*1900*1620mm
Ağırlık yığınları: 80kg-16 adet



Model: C414

Lat Pull Down

Güç antrenmanının vazgeçilmezi olan Lat Pulldown, stabilite için ayarlanabilir uyluk pedleri ve kol ve bileklerin doğru hizalanması için açılı uçlu düz bir çubuk ile donatılmıştır.

TEKNİK ÖZELLİKLER

Net ağırlık: 183 kg Brüt ağırlık: 192 kg
Kurulum boyutu: 1200*1100*2190mm
Ağırlık yığınları: 90kg-18 adet



Model: C415

Lat Pull Down Diverging

Select Diverging Lat Pulldown, doğal hareket yolu, dönen tutamaklar ve ayarlanabilir uyluk pedlerini bir araya getirerek pürüzsüz, çok yönlü ve rahat bir egzersiz sağlar.

TEKNİK ÖZELLİKLER

Net ağırlık: 246 kg Brüt ağırlık: 259 kg
Kurulum boyutu: 1600*1100*2000mm
Ağırlık yığınları: 90 kg-18 adet



Model: C415A

Knee-on Assisted Chin/Dip

Diz destekli pimli dip makinesi, üst vücut gücünü geliştirmek isteyen herkes için erişilebilir ve ayarlanabilir bir seçenektir ve dizlikle veya diziksiz olarak basitlik ve destek sunar.

TEKNİK ÖZELLİKLER

Net ağırlık: 223 kg Brüt ağırlık: 235 kg
Kurulum boyutu: 1000*1200*2250mm
Ağırlık yığınları: 80kg-16 adet



Model: C416A

Back Extension

Bireysel hareket aralığı tercihleri için beş konumlu ayarlanabilir başlangıç mekanizması, bel yastığı ve kaymaz ayak pozisyonları, kullanıcıların dönme eksenlerine göre doğru pozisyonda durmalarına yardımcı olur.

TEKNİK ÖZELLİKLER

Net ağırlık: 184 kg Brüt ağırlık: 194 kg
Kurulum boyutu: 1160*1130*1620mm
Ağırlık yığınları: 70kg-14 adet



Model: C417

Upper/Mid Abdominal Trainer

Pimli Select Üst/Orta Karın Egzersiz Aleti, kuvvet antrenmanının ilerlemesinde önemli bir bileşendir ve kontrollü crunch egzersizleri ile karın kaslarını hedef olarak güçlendirmek için özel olarak tasarlanmıştır. Makine, stabiliteyi ve konforu artıran, doğru formu sağlayan ve egzersiz sırasında gerilmeyi azaltan ayarlanabilir ayak bileği pedlerine sahiptir.

TEKNİK ÖZELLİKLER

Net ağırlık: 181 kg Brüt ağırlık: 190 kg
Kurulum boyutu: 1130*1030*1620mm
Ağırlık yığınları: 70kg-14 adet



Model: C418

Lower Abdominal Trainer

YR Fitness Yatan Alt Karın Egzersiz Makinesi: maksimum konfor, güvenlik ve alt karın kaslarının etkili izolasyonunu sağlayan sırtüstü pozisyon ile tasarlanmıştır. Seçici ağırlık sistemi, tüm fitness seviyelerindeki kullanıcılara uygun, hassas ve kullanıcı dostu direnç ayarlamalarına olanak tanır.

TEKNİK ÖZELLİKLER

Net ağırlık: 193 kg Brüt ağırlık: 202 kg
Kurulum boyutu: 1435*1146*1620 mm
Ağırlık yığınları: 70kg-14 adet



Model: C418A

Rotary Torso

Pimli Döner Gövde makinesi, ters tutuş ve üç tutuş pozisyonu ile çok yönlülüğü artırır ve bireysel tercihlere uygun özelleştirilmiş antrenmanlar yapılmasına olanak tanır. 360 derece dönüş aralığı ile tam bir dönme hareketini destekler, oblik kasları ve diğer çekirdek kasları etkili bir şekilde çalıştırırken hareket kabiliyetini artırır.

TEKNİK ÖZELLİKLER

Net ağırlık: 179 kg Brüt ağırlık: 187 kg
Kurulum boyutu: 720*1458*1620mm
Ağırlık yığınları: 70kg-14 adet



Model: C419

Multi Hip

Select Multi Hip, kuvvet antrenmanının ilerlemesinde önemli bir bileşendir ve kalça ve bacaklardaki birçok kas grubunu hedefleyen çok yönlü, kombine bir tasarım sunar. İki yönlü kam sistemi ve ayarlanabilir platformu, çeşitli boy ve vücut tiplerine uyum sağlamak için özelleştirilebilen geniş bir kullanıcı yelpazesine hitap eder.

TEKNİK ÖZELLİKLER

Net ağırlık: 223 kg Brüt ağırlık: 233 kg
Kurulum boyutu: 1065*1508*1620mm
Ağırlık yığınları: 70kg-14 adet



Model: C420

Gluteus Maximus Trainer

Glute makinesi, spor salonunda kalçaların hedefli antrenmanı için ideal bir egzersiz makinesidir – makinenin arka bacak uzatması, kalça için en iyi egzersizlerden biri olarak kabul edilir. Dönen ayak plakası, çeşitli egzersizler sunar.

TEKNİK ÖZELLİKLER

Net ağırlık: 196 kg Brüt ağırlık: 206 kg
Kurulum boyutu: 1216*820*1620mm
Ağırlık yığınları: 80kg-16 adet



Model: C421

Gluteus Maximus Trainer

Bu pimli glute makinesi, üstün stabilite, daha doğal ve etkili hareket, gelişmiş glute hedefleme ve ayarlanabilir direnç sunarak paralel bar tasarımını geride bırakır. Ergonomik özellikleri, güvenliği ve konforu, glute antrenmanı için daha çok yönlü ve kullanıcı dostu bir seçenek haline getirir ve daha geniş bir fitness seviyesi ve hedef yelpazesine hitap eder.

TEKNİK ÖZELLİKLER

Net ağırlık: 198 kg Brüt ağırlık: 210 kg
Kurulum boyutu: 1216*820*1620mm
Ağırlık yığınları: 80kg-16 adet



Model: C421A

Inner Thigh Adductor

Select Adduction makinesi, pratiklik, konfor ve performansı tek bir pakette birleştirir. Ayarlanabilir başlangıç pozisyonu, öne monte edilmiş ağırlık yığını, daha büyük bacak pedleri ve gevşeklik içermeyen kablo sistemi ile, kuvvet antrenmanı ilerlemesini artırmak isteyen herkes için güvenilir ve değerli bir araçtır.

TEKNİK ÖZELLİKLER

Net ağırlık: 200 kg Brüt ağırlık: 208 kg
Kurulum boyutu: 720*1600*1620mm
Ağırlık yığınları: 80kg-16 adet



Model: C422

Outer Thigh Abductor

Select Hip Abduction makinesi, kolay erişim için ayarlanabilir başlangıç pozisyonu, gizlilik ekranı görevi de gören öne monte ağırlık yığını, daha fazla konfor için daha büyük bacak pedleri ve daha sorunsuz çalışma için kablo gevşekliliğini ortadan kaldıran bir tasarıma sahiptir.

TEKNİK ÖZELLİKLER

Net ağırlık: 200 kg Brüt ağırlık: 208 kg
Kurulum boyutu: 720*1600*1620mm
Ağırlık yığınları: 80kg-16 adet



Model: C423

Leg Extension

Bacak uzatma makinesi, kuadrisepsleri güçlendirmeye odaklanan, iyi tasarlanmış bir fitness cihazıdır. Beş başlangıç pozisyonu ve farklı baldır uzunluklarına uyum sağlamak için ayarlanabilir köpük silindiri ile kullanıcı rahatlığını ön planda tutar ve güvenli ve rahat bir uyum sağlar. Yenilikçi çift eksenli modüler sırtlık ayarı, sorunsuz ayarlamalar sağlarken, arkaya konumlandırılmış taban kolunu tasarımı, egzersizler sırasında engelsiz hareket için bacak uzatma alanını en üst düzeye çıkarır.

TEKNİK ÖZELLİKLER

Net ağırlık: 216 kg Brüt ağırlık: 226 kg
Kurulum boyutu: 1350*1200*1620mm
Ağırlık yığınları: 80kg-16 adet

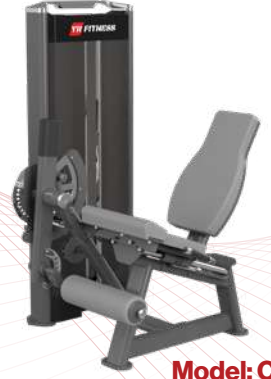

Model: C424

Seated Leg Curl

Bacak kıvrılma makinesi, hamstring kaslarını etkili bir şekilde çalıştırmak ve aynı zamanda kullanıcıya rahat bir egzersiz deneyimi sunmak için tasarlanmıştır. Beş başlangıç pozisyonu ve farklı baldır uzunluklarına uyum sağlamak için ayarlanabilir köpük silindiri ile güvenli ve rahat bir kullanım sağlar. Uyluk kısmına yerleştirilen düz köpük ped, konfor ve güvenliği artırırken, yenilikçi çift eksenli modüler sırtlık, sorunsuz ayarlamalar yapılmasına olanak tanır. Ayrıca, arkaya yerleştirilmiş taban kolunu tasarımı, egzersiz sırasında bacakların engelsiz hareket etmesi için alanı en üst düzeye çıkarır.

TEKNİK ÖZELLİKLER

Net ağırlık: 232 kg Brüt ağırlık: 252 kg
Kurulum boyutu: 1350*1200*1620mm
Ağırlık yığınları: 80kg-16 adet



Model: C425

Standing leg curl

Ayakta bacak kıvrılma makinesi, konfor, özelleştirme ve etkinliği bir araya getiren son derece gelişmiş bir ekipmandır. Ayarlanabilir köpük silindiri, üç farklı tutamak, büyük boy pedler, ayarlanabilir platform ve köpük silindirler gibi temel özellikleri, kişiselleştirilmiş, konforlu ve güvenli bir egzersiz deneyimi sağlar.

TEKNİK ÖZELLİKLER

Net ağırlık: 235 kg Brüt ağırlık: 248 kg
Kurulum boyutu: 1310*1135*1620mm
Ağırlık yığınları: 70kg-14 adet



Model: C425A

Prone Leg Curl

Yatarak bacak kıvrılma, hamstringleri izole etmek için harika bir egzersizdir. Kalça ve göğüs pedleri arasındaki farklı açı, beldeki stresi en aza indirir ve ayarlanabilir başlangıç pozisyonu beş farklı başlangıç noktası sağlar.

TEKNİK ÖZELLİKLER

Net ağırlık: 194 kg Brüt ağırlık: 205 kg
Kurulum boyutu: 1580*1120*1620mm
Ağırlık yığınları: 80kg-16 adet



Model: C426

Seated Leg Press

Bu bacak pres makinesi, optimum konfor ve çok yönlülük için tasarlanmıştır. Ayarlanabilir oturma sistemi, çeşitli boylardaki kullanıcıları barındırabilir, böylece çok çeşitli kişiler tarafından kullanılabilir. Sarkaç tarzı ayak plakası, doğal bir hareket modeli sağlar, eklemler üzerindeki yükü en aza indirirken etkili bacak egzersizlerini destekler. Genel olarak, bu makine kullanıcı dostu bir deneyim sunar ve herkesin fitness hedeflerine rahat ve verimli bir şekilde ulaşmasını sağlar.

TEKNİK ÖZELLİKLER

Net ağırlık: 255 kg Brüt ağırlık: 267 kg
Kurulum boyutu: 1410*1080*1620mm
Ağırlık yığınları: 100kg-20 adet



Model: C428

Seated Leg Press

Bu bacak presi makinesi, konfor ve işlevsellik için tasarlanmıştır. Eğimli tasarımıyla ayarlanabilir oturma sistemi, çeşitli boylardaki kullanıcıları barındırır ve egzersizler sırasında doğru hizalamayı sağlar. Sabit ayak plakası stabilite sağlar ve etkili bacak egzersizlerine olanak tanıırken, kayma hareketi doğal bir hareket aralığı sağlar. Genel olarak, bu makine, yaralanma riskini en aza indirirken verimli bacak antrenmanını destekleyen kullanıcı dostu bir tasarım sunarak egzersiz deneyimini geliştirir.

TEKNİK ÖZELLİKLER

Net ağırlık: 278 kg Brüt ağırlık: 290 kg
Kurulum boyutu: 1625*1040*1620mm
Ağırlık yığınları: 100 kg-20 adet



Model: C428A

Seated Calf

Yanre pimli baldır kaldırma makinesi, etkili baldır kası antrenmanı için özel olarak tasarlanmış yenilikçi bir tasarıma sahiptir. Kullanıcı dostu pimli ağırlık ayarı, hızlı değişikliklere olanak tanır ve tüm fitness seviyeleri için uygundur. Ergonomik koltuk ve ayak plakası konfor ve destek sağlarken, sağlam taban antrenmanlar sırasında dengeyi garanti eder.

TEKNİK ÖZELLİKLER

Net ağırlık: 184 kg Brüt ağırlık: 194 kg
Kurulum boyutu: 1583*720*1620mm
Ağırlık yığınları: 80kg-16 adet



Model: C430

Standing Calf

Ayakta baldır kaldırma makinesi, her boyuttaki kullanıcıya uyum sağlamak için ayarlanabilir ped yüksekliğine sahiptir. Konturlu kaymaz ayak plakaları, tam hareket aralığı sağlar ve kullanıcıların baldır kaldırma hareketlerini etkili ve güvenli bir şekilde gerçekleştirmelerini sağlar. Bu tasarım, konfor ve stabilite sağlar ve baldır gücünü ve kas tonusunu geliştirmek için ideal bir seçimdir.

TEKNİK ÖZELLİKLER

Net ağırlık: 214 kg Brüt ağırlık: 222 kg
Kurulum boyutu: 1280*720*1640mm
Ağırlık yığınları: 100 kg-20 adet



Model: C431

Hip thruster

Select Kalça İtici, hareketlerinize uyum sağlayan dinamik bir sırtlık ve ihtiyaçlarınıza göre ayarlanabilen bir köpük rulo ile eşsiz bir konfor sunarak kalça kasları antrenmanını yeniden tanımlıyor. Kullanıcı dostu tasarımı, tüm fitness seviyeleri için mükemmel olan kolay erişilebilir bir koltuğa sahiptir, özelleştirilebilir ayak pedalları ve rulo konumları sayesinde çok yönlü ayarlanabilirliği ise her vücut tipine mükemmel uyum sağlar.

TEKNİK ÖZELLİKLER

Net ağırlık: 203 kg Brüt ağırlık: 215 kg
Kurulum boyutu: 1670*1129*1620mm
Ağırlık yığınları: 60kg-12 adet



Model: C458

Addüktör and Abdüktör

Pimli addüktör ve abdüktör makinesi, çok yönlü bir iki-bir-arada çözümdür. Kullanıcı dostu, kolay giriş ve çok yönlü egzersizler için ayarlanabilir pozisyonlar. Dayanıklı alüminyum ayak pedalları ve konfor için daha büyük bacak pedleri ile pürüzsüz çalışma için kablo gevşekliliğini ortadan kaldıran bir tasarıma sahiptir.

TEKNİK ÖZELLİKLER

Net ağırlık: 212 kg Brüt ağırlık: 221 kg
Kurulum boyutu: 720*1630*1620mm
Ağırlık yığınları: 80kg-16 adet



Model: C460

Adjustable Crossover

Ayarlanabilir Crossover, şık tasarımı ve son derece kolay ve sorunsuz ayarlamalar sağlayan döküm alüminyum kaydırma çubuğu ile fitness tesislerinde popüler bir makinedir. Yükseltilmiş çerçeve, hareket aralığını önemli ölçüde artırır ve benzersiz bir kablo uzunluğu sağlar, böylece piyasadaki diğer ürünlere kıyasla daha çeşitli egzersizler yapılmasına olanak tanır.

TEKNİK ÖZELLİKLER

Net ağırlık: 385 kg Brüt ağırlık: 433 kg
Kurulum boyutu: 3940*720*2415mm
Ağırlık yığınları: 70kg-14 adet



Model: C432

Fuctional trainer

Çift Ayarlı Kasnak, 60'tan fazla egzersiz sunan çok yönlü bir fitness makinesidir ve hem ticari hem de ev kullanımı için popülerdir. Şık döküm alüminyum kaydırma çubuğu, zahmetsiz ve pürüzsüz ayarlamalar sağlar. Yükseltilmiş çerçeve, hareket aralığını ve kablo uzunluğunu artırarak rakip ürünlere göre daha geniş bir egzersiz yelpazesi sunar. Ek olarak, 2:1 kasnak çıkışı performans yeteneklerini artırarak çeşitli kas gruplarını hedeflemek ve genel zindeliği iyileştirmek için etkili bir araç haline getirir.

TEKNİK ÖZELLİKLER

Net ağırlık: 333 kg Brüt ağırlık: 384 kg
Kurulum boyutu: 1680*940*2280mm
Ağırlık yığınları: 70kg-14 adet



Model: C432B

Single Fuctional Trainer

Tek Fonksiyonlu Egzersiz Aleti, küçük alanlar için tasarlanmış kompakt ve çok yönlü bir fitness ekipmanıdır. Ekstra yüksekliği, daha uzun hareket mesafesi sağlayarak egzersiz etkinliğini artırır. Kullanıcı dostu ayarlamalar, dayanıklı yapı ve kolay saklama.

TEKNİK ÖZELLİKLER

Net ağırlık: 190 kg Brüt ağırlık: 240 kg
Kurulum boyutu: 360*720*2415mm
Ağırlık yığınları: 70kg-14 adet



Model: C4F32D

Diverging Tricep Extension

Tricep uzatma makinesi, bağımsız hareket mekanizması, ayarlanabilir sırt desteği, kol pozisyon açılarındaki değişikliklerden bağımsız olarak teması koruyan döner dirsek pedi ile tasarlanmıştır. Koltuk, alüminyum alaşımli kol paralelkenar yapıdan, burulma yayı ayarından, kullanışlı ve güvenlidir. Yüksek yoğunluklu köpük döşeme, "mobilya sınıfı" PU deri ve entegre ABS koruma kapağı.

TEKNİK ÖZELLİKLER

Net ağırlık: 173 kg Brüt ağırlık: 253 kg
Kurulum boyutu: 1560*1480*1640mm
Ağırlık yığınları: 70kg-14 adet



Model: C4A11

Diverging Mid Row

Bu yenilikçi kuvvet antrenmanı ekipmanı, kullanıcıların her bir kol için bağımsız hareket kalıpları gerçekleştirmelerine olanak tanıyan, ayrılan çift raylı bir tasarıma sahiptir. Orta ve alt sırt, latissimus dorsi ve arka omuz kaslarını hedeflemek üzere tasarlanan makinenin benzersiz asimetrik direnç sistemi, kullanıcı hareketlerindeki doğal biyomekanik varyasyonları barındırırken dengeli kas çalışmasını sağlar.

TEKNİK ÖZELLİKLER

Net ağırlık: 201 kg Brüt ağırlık: 221 kg
Kurulum boyutu: 720*1900*1620mm
Ağırlık yığınları: 80kg-14 adet



Model: C4A14

Converging Independent Shoulder Press

Bu pimli omuz presi, kişisel konfor için ayarlanabilir koltuk ve sırtlık, doğal hareket için yakınsak hareket yolu ve daha fazla çok yönlülük için tek kol egzersizleri yapma özelliğine sahiptir.

TEKNİK ÖZELLİKLER

Net ağırlık: 173 kg Brüt ağırlık: 253 kg
Kurulum boyutu: 1560*1480*1640mm
Ağırlık yığınları: 70kg-14 adet



Model: C4A01

Converging Independent Chest Press

Göğüs pres makinesi, farklı kullanıcılara uyum sağlamak için ayarlanabilir sırt desteğine ve her bir kolun yakınsak bir yol boyunca ayrı ayrı hareket etmesini sağlayan yakınsak bağımsız hareket tasarımına sahiptir.

TEKNİK ÖZELLİKLER

Net ağırlık: 180,5 kg Brüt ağırlık: 269,5 kg
Kurulum boyutu: 1100*1650*1900mm
Ağırlık yığınları: 90 kg-18 adet



Model: C4A05

Converging Independent Lat Pull Down

Bu pimli lat pulldown makinesi esneklik ve özelleştirme için tasarlanmıştır. Ayırışan ve bağımsız tek kol hareketi kas dengesini iyileştirebilir, aktivasyonu artırabilir ve eklem stresini azaltabilir. Çok Yönlü ve 360 Derece Dönen Tutamak, kullanıcıların el pozisyonlarını veya açılarını değiştirerek farklı kas gruplarını hedeflemelerini sağlar.

TEKNİK ÖZELLİKLER

Net ağırlık: 167,5 kg Brüt ağırlık: 271,5 kg
Kurulum boyutu: 1120*1610*2160mm
Ağırlık yığınları: 90 kg-18 adet



Model: C4A15

Converging Independent Biceps

Biseps kıvrılma makinesi, bağımsız hareket mekanizması, ayarlanabilir sırt desteği, dönen dirsek pedi ve yatay ve dikey tutuş sağlayan benzersiz bir tutamak ile tasarlanmıştır. Önemli bir özelliği, kol pozisyon açılarındaki değişikliklerden bağımsız olarak teması koruyan kolun arkasındaki sallanan peddir.

TEKNİK ÖZELLİKLER

Net ağırlık: 150,5 k Brüt ağırlık: 235 kg
Kurulum boyutu: 1200*1590*1640mm
Ağırlık yığınları: 70 kg-14 adet



Model: C4A10

Wrist Trainer

Bilek antrenmanı için özel olarak tasarlanmış, pimli bilek kavrama antrenman makinesinin benzersiz ve yaratıcı tasarımı, bilek rotasyonu, kavrama güçlendirme ve bilek fleksiyonu özelliklerine sahiptir. Bu makine öncelikle ön kol kaslarını ve bilek fleksörlerini çalıştırır, bu da onu bilek gücünü ve stabilitesini geliştirmek için vazgeçilmez bir araç haline getirir. Etkili bilek kas antrenmanı için tasarlanmış, şirketimizin özgün ve orijinal bir ürünüdür.

TEKNİK ÖZELLİKLER

Net ağırlık: 144,5 kg Brüt ağırlık: 220 kg
Kurulum boyutu: 1550*850*1722mm
Ağırlık yığınları: 60kg-12 adet



Model: C4063

Upper Chest Press

Bu Select Göğüs Presi, kaslarınızın en yüksek kasılma noktasına ulaşabilen ergonomik birleşen eksenine sahiptir. Koltuk pozisyonu hareket aralığı ayarlamaları sağlar ve tutma seçenekleri kullanıcılara kişisel tercihler sunar.

TEKNİK ÖZELLİKLER

Net ağırlık: 2105 kg Brüt ağırlık: 230 kg
Kurulum boyutu: 1173*1333*1660mm
Ağırlık yığınları: 60kg-12 adet



Model: C405

Incline Chest Press

Bu Select Eğimli Göğüs Presi, kaslarınızın en yüksek kasılma noktasına ulaşabilen ergonomik birleşen eksenine sahiptir. Koltuk pozisyonu hareket aralığı ayarlamaları sağlar ve tutma seçenekleri kullanıcılara kişisel tercihler sunar.

TEKNİK ÖZELLİKLER

Net ağırlık: 2105 kg Brüt ağırlık: 230 kg
Kurulum boyutu: 1173*1333*1660mm
Ağırlık yığınları: 60kg-12 adet



Model: C406

Low Row

Düşük çekme makinesi, sırt kaslarını hedeflemek için özel olarak tasarlanmış, pim yüklü bir antrenman cihazıdır ve kuvvet antrenmanı ve kas gelişimi için vazgeçilmez bir ekipmandır. Düz tutma kolu tasarımı, doğal ve etkili bir tutuş sağlar ve her tekrar sırasında sırt kaslarının optimum şekilde çalışmasını garanti eder.

TEKNİK ÖZELLİKLER

Net ağırlık: 144,5 kg Brüt ağırlık: 220 kg
Kurulum boyutu: 1550*850*1722mm
Ağırlık yığınları: 60kg-12 adet



Model: C4A13



C4D

Yüksek kalite ve uygun fiyatlandırma konusundaki ısrarımız sayesinde Yanre Fitness, Çin ve dünya genelindeki üreticiler arasında öne çıkmaktadır. Bu, gurur duyduğumuz bir itibardır.

Eğer kalite bir şirketin ruhuysa, yenilik de onun kalbidir.

Yüksek parabol tasarımlı 73 serisinden, gökyüzü yogası için en basit cihaza kadar, detay ve kalite standartlarımız her kaynaklı bağlantıda, toz boyalı kaplamada, kullanılan malzemede ve antrenman açısında görülebilir.

Antrenman ekipmanının kullanıcı için tam doğru hissettirmesi gerektiğine inanıyoruz. Bu nedenle, kullanıcıya en iyi antrenmanı yapmalarına yardımcı olan konfor ve güven duygusu veren, pürüzsüz ve sağlam ekipmanlar üretmeye kendimizi adadık.

40'tan fazla patent

Faydalı Model Patent Sertifikaları Görünüm Tasarım Patent Sertifikaları

Amacınız kas gelişimi, güç artışı veya sakatlıktan iyileşme olsun, bu makine fitness rutininiz için pratik ve etkili bir çözüm sunar.

Ana gövde 150*50*3.0 düz eliptik boru, fonksiyonel alan 120*50*3.0mm düz oval boru, hareket kolu 80*40*3.0mm, bağlantı borusu 50*100*3.0mm düz oval boru kullanır.

Tüm borular Q235 kalitesindedir. Tam kaplama, 4mm kalınlığında ABS saf malzeme, güçlü ve dayanıklı. Yastık, MC yüksek esneklikli köpük malzeme ve yüksek kaliteli PU deri ile doldurulmuştur.

Tel kablo Japonya'dan ithal edilmiştir, 7*19 kaplamalı tel 1400kg gerilime dayanabilir.



Shoulder / Chest Press

Omuz/Göğüs Presi Kombine makinesi, üst vücut gücünü geliştirmek için güvenilir ve kullanıcı dostu bir seçenektir. Çift amaçlı tasarımı, ayarlanabilir özellikleri ve güvenlik ve konfora odaklanması, yeni başlayanlardan deneyimli sporculara kadar geniş bir kullanıcı yelpazesi için uygun hale getirir. Amacınız kas gelişimi, güç artışı veya sakatlıktan iyileşme olsun, bu makine fitness rutininiz için pratik ve etkili bir çözüm sunar.

TEKNİK ÖZELLİKLER

Net ağırlık: 249kg Brüt ağırlık: 261kg
Kurulum Boyutları: 1638*1360*1620mm
Ağırlık setleri: 90kg-18pcs



Model: C4D01

Shoulder / Chest Press

Omuz/Göğüs Presi, göğüs, omuz ve triceps kaslarını hedef alıp güçlendirmek için tasarlanmış birinci sınıf bir güç antrenmanı makinesidir. Bu çok yönlü spor ekipmanı, ayarlanabilir ayak plakası ve çoklu tutma yeri pozisyonlarıyla donatılmıştır; bu sayede kullanıcılar antrenmanlarını vücut ölçülerine, fitness seviyelerine ve egzersiz tercihlerine göre özelleştirebilirler.

TEKNİK ÖZELLİKLER

Net ağırlık: 223 kg Brüt ağırlık: 235 kg.
Kurulum boyutları: 1473*716*2340 mm
Ağırlık setleri: 70 kg - 14 adet



Model: C4D02

Pectoral Fly/Rear Deltoid

Göğüs ve Arka Omuz Kaslarını Çalıştıran İki Fonksiyonlu Makine, Göğüs ve Arka Omuz Kasları egzersizlerini bir arada sunar. Döndürülebilir tutamaklar, özellikle ağır ağırlık antrenmanlarında bileğiniz için tam koruma sağlar. POM malzemeden üretilmiş kam, CNC işlenmiş parçalar, POM aynı zamanda "süper çelik" olarak da adlandırılır. İyi yağlama ve aşınma direnci, hareketi pürüzsüz ve konforlu hale getirir.

TEKNİK ÖZELLİKLER

Net ağırlık: 218kg Brüt ağırlık: 228kg
Kurulum Boyutları : 1450*1250*2000mm
Ağırlık setleri: 80kg-16pcs



Model: C4D03

Biceps/Triceps

Üst kolda yer alan pazı ve triceps kasları, kol gücüne, görünümüne ve günlük işlevselliğine katkıda bulunan temel kas gruplarıdır. Üst kolun ön tarafında bulunan pazı kasi, dirsek fleksiyonunu (kolu bükme) ve önkol supinasyonunu (avuç içini yukarı doğru döndürme) sağlar. Arka tarafta bulunan triceps kasi ise dirsek ekstansiyonundan (kolu düzleştirme) sorumludur.

TEKNİK ÖZELLİKLER

Net ağırlık: 203kg Brüt ağırlık: 213kg
Kurulum boyutları: 1120*1260*1620mm
Ağırlık setleri: 70kg-14pcs



Model: C4D04

Biceps/Triceps

Ayakta yapılan pazı ve triceps egzersizleri, daha güçlü ve daha belirgin kollar için olmazsa olmazdır. Ayarlanabilir makaralı kablo makinesi ve V-bar eklentili kablo makinesi, bu kasları çalıştırmak için güvenli ve etkili seçenekler sunar. Her birinin farklı fitness seviyelerine ve tercihlerine uygun benzersiz özellikleri vardır.

TEKNİK ÖZELLİKLER

Net ağırlık: 233kg Brüt ağırlık: 255kg
Kurulum boyutları : 1407*804*2227mm
Ağırlık setleri : 100kg-20pcs



Model: C4D05

Lat pull down / Low row

Lat Pull Down/Low Row makinesi, sırt kaslarınızı güçlendirmek ve geliştirmek için tasarlanmış çok yönlü bir spor ekipmanıdır. Bu kombinasyon makinesi, üst vücudunuzun belirli bölgelerini hedefleyen iki farklı egzersiz yapmanıza olanak tanır: lat pull down ve low row.

TEKNİK ÖZELLİKLER

Net ağırlık: 222kg Brüt ağırlık: 233kg
Kurulum Boyutları: 1787*1213*2227mm
Ağırlık setleri: 100kg-20pcs



Model: C4D06

Standing Assisted Chin/Dip

Ayakta Destekli Dips/Çene Çekme Makinesi, kullanıcıların destekli dips ve çene çekme egzersizleriyle üst vücut gücünü geliştirmelerine yardımcı olmak için tasarlanmış çok yönlü ve temel bir spor salonu ekipmanıdır. Yeni başlayanlar ve bu hareketleri desteksiz yapmaya çalışanlar için mükemmel olan bu makine, kaldırmamız gereken vücut ağırlığını azaltarak zorlu egzersizleri daha erişilebilir hale getirir.

TEKNİK ÖZELLİKLER

Net ağırlık: 250kg Brüt ağırlık : 264kg
Kurulum boyutları : 1000*1200*2250mm
Ağırlık setleri : 80kg-16pcs



Model: C4D07

Ab Crunch/Back Extension

Karın kası ve sırt kaslarını güçlendirmek için tasarlanmış, son derece çok yönlü bir spor ekipmanı olan Ab Crunch/Back Extension makinesi, vücudun iki kritik bölgesini, yani karın kaslarını ve bel kaslarını güçlendirmeyi amaçlar. Bu çift fonksiyonlu makine, kompakt bir tasarımda her iki kas grubunu da hedeflemenin etkili bir yolunu sunarak, herhangi bir fitness tesisine veya egzersiz rutinine değerli bir katkı sağlar.

TEKNİK ÖZELLİKLER

Net ağırlık: 198kg Brüt ağırlık : 208kg
Kurulum boyutları: 1130*1039*1620mm
Ağırlık setleri : 70kg-14pcs



Model: C4D08

Leg Extension/Lying Leg Curl

Bacak uzatma ve yatarak bacak bükme, alt vücudunuzdaki temel kas gruplarını hedefleyen iki temel egzersizdir. Her ikisi de genellikle özel makinelerde yapılır ve güç antrenmanı, vücut geliştirme ve rehabilitasyon programlarında yaygın olarak kullanılır. Bu egzersizler, belirli kasları izole etmede mükemmeldir; güç kazanmanıza, kas tanımlamasını geliştirmenize ve hatta sakatlanma iyileşmesini desteklemenize yardımcı olur.

TEKNİK ÖZELLİKLER

Net ağırlık: 221kgs Brüt ağırlık: 230kgs
Kurulum boyutları : 1690*950*1620mm
Ağırlık setleri : 90kg-18pcs



Model: C4D09

Adductor/Abductor

Pimli adduktör ve abdüktör makinesi, çok yönlü iki işlevli bir çözümdür. Kullanıcı dostu, kolay giriş ve ayarlanabilir pozisyonlarıyla çok yönlü egzersizler sunar. Konfor için dayanıklı alüminyum ayak pedalları ve daha büyük bacak pedleri bulunur, ayrıca kablo gevşekliliğini ortadan kaldıran bir tasarıma sahiptir, bu da sorunsuz çalışma sağlar. Tamamen kapalı, 4 mm kalınlığında ABS saf malzeme, dayanıklı ve çevre dostu.

TEKNİK ÖZELLİKLER

Net ağırlık: 205kg Brüt ağırlık : 217kg
Kurulum Boyutları: 1620*716*1620mm
Ağırlık setleri: 80kg-16pcs



Model: C4D10

Leg Press/Seated Calf

Bacak Presi/Baldır Makinesi, alt vücudu, özellikle de kuadriseps, hamstring, kalça ve baldır kaslarını hedef alıp güçlendirmek için tasarlanmış çok yönlü ve güçlü bir fitness ekipmanıdır. İki temel egzersizi—bacak presini ve baldır kaldırma—birbirinden verimli bir tasarımda birleştiren bu makine, herhangi bir spor salonu veya ev fitness kurulumuna mükemmel bir ektir. Güçlü ve dayanıklı yastık, MC yüksek esneklikli köpük malzeme ve yüksek kaliteli PU deri ile doldurulmuştur.

TEKNİK ÖZELLİKLER

Net ağırlık: 278kg Brüt ağırlık : 322kg
Kurulum boyutları: 1610*990*1620mm
Ağırlık setleri: 100kg-20pcs



Model: C4D11

Leg Extension/ Leg Curl

Oturarak bacak uzatma/oturarak bacak bükme makinesi, alt vücudun temel kaslarını - özellikle kuadriseps (uyluğun önü) ve hamstringleri (uyluğun arkası)- hedeflemek üzere tasarlanmış çift fonksiyonlu bir fitness ekipmanıdır. Yastık, MC yüksek esneklikli köpük malzeme ve yüksek kaliteli PU deri ile doldurulmuştur.

TEKNİK ÖZELLİKLER

Net ağırlık: 240kg Brüt ağırlık : 277kg
Kurulum boyutları: 1340*1160*1625mm
Ağırlık setleri: 80kg-16pcs



Model: C4D12



Bench & Rack

Kalite bir şirketin ruhuysa, inovasyon onun kalbi demektir.

Yükselen parabolik tasarımlı 73 serisinden gökyüzü yogası için en basit cihaza kadar, detay ve kalite standartlarımız her kaynaklı bağlantıda, toz boya kaplamada, kullanılan malzemede ve eğitim açısında görülebilir.

Eğitim ekipmanlarının kullanıcıya tam olarak uygun olması gerektiğine inanıyoruz. Bu nedenle, kullanıcıya rahatlık ve güven hissi vererek mümkün olan en iyi antrenmanı yapmasına yardımcı olan, pürüzsüz ve sağlam ekipmanlar üretmeye kendimizi adadık.

**40'tan
fazla patent**

Faydalı Model Patent Sertifikaları Görünüm
Tasarım Patent Sertifikaları



Smith Machine

Ana çerçeve 50*100*3,0 düz oval boru kullanır, tüm borular Q235 sertifikalıdır Karşı ağırlık tasarımı, her türlü egzersiz için kolaydır, sürecin güvenli kullanımını sağlamak için güvenlik mekanizması ile donatılmıştır. 8 mm kalınlığında paslanmaz çelik kanca plakası, 10,8 yüksek mukavemetli civata bağlantısı. Halter askı çubuğu ile donatılmıştır, antrenman ihtiyaçlarını karşılayabilir. 2000 lb kapasiteli Olimpik bar, uzun hizmet ömrü, deformasyon yok.

TEKNİK ÖZELLİKLER

Net ağırlık: 174 kg

Brüt ağırlık: 192 kg

Kurulum boyutu: 2360*1010*2245mm



Model: 61A33

Power Cage

Ana çerçeve 50*100*3,0 düz oval boru kullanır Tüm borular Q235 sertifikalıdır Ergonomik tasarım, hassas yörünge, sorunsuz çalışma. İşlemin güvenli kullanımını sağlamak için güvenlik mekanizması ile donatılmıştır. 8 mm kalınlığında paslanmaz çelik kanca plakası, 10,8 yüksek mukavemetli civata bağlantısı.

TEKNİK ÖZELLİKLER

Net ağırlık: 157 kg

Brüt ağırlık: 164 kg

Kurulum boyutu: 1280*1310*2320mm

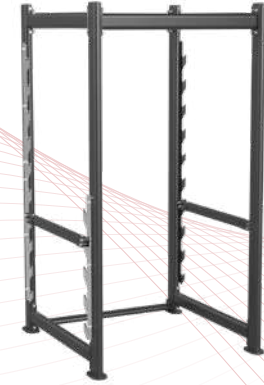

Model: 61A34

Biceps Curl Rack

Ana çerçeve 50*100*3,0 düz oval boru kullanır Tüm borular Q235 sertifikalıdır Koltuk, alüminyum alaşımli kol paralelkenar yapıdan yapılmıştır, burulma yayı ayarı, kullanışlı ve güvenlidir. Yüksek yoğunluklu köpük döşeme, "mobilya sınıfı" PU deri ve entegre ABS koruma kapağı.

TEKNİK ÖZELLİKLER

Net ağırlık: 53 kg

Brüt ağırlık: 58 kg

Kurulum boyutu: 800*1050*980mm



Model: 61A37

Olimpik Incline Bench

Ana çerçeve 50*100*3,0 düz oval boru kullanır Tüm borular Q235 sertifikalıdır Koltuk, alüminyum alaşımli kol paralelkenar yapıdan yapılmıştır, burulma yayı ayarı, kullanışlı ve güvenlidir. Yüksek yoğunluklu köpük döşeme, "mobilya sınıfı" PU deri ve entegre ABS koruma kapağı. 8 mm kalınlığında paslanmaz çelik kanca plakası, 10,8 yüksek mukavemetli civata bağlantısı. Halter askı çubuğu ile donatılmıştır, antrenman ihtiyaçlarını karşılar.

TEKNİK ÖZELLİKLER

Net ağırlık: 113 kg

Brüt ağırlık: 122 kg

Kurulum boyutu: 1560*1890*1330mm



Model: 61A38

Olympic Flat Bench

Ana çerçeve 50*100*3,0 düz oval boru kullanır Tüm borular Q235 sertifikalıdır Yüksek yoğunluklu köpük döşeme, "mobilya sınıfı" PU deri ve entegre ABS koruma kapağı. 8 mm kalınlığında paslanmaz çelik kanca plakası, 10,8 yüksek mukavemetli civata bağlantısı. Halter askı çubuğu ile donatılmıştır, antrenman ihtiyaçlarını karşılar.

TEKNİK ÖZELLİKLER

Net ağırlık: 79 kg

Brüt ağırlık: 85 kg

Kurulum boyutu: 1560*1620*1160mm



Model: 61A39

Olympic Decline Bench

Ana çerçeve 50*100*3,0 düz oval boru kullanır Tüm borular Q235 sertifikalıdır Yüksek yoğunluklu köpük döşeme, "mobilya sınıfı" PU deri ve entegre ABS koruma kapağı. 8 mm kalınlığında paslanmaz çelik kanca plakası, 10,8 yüksek mukavemetli civata bağlantısı. Halter askı çubuğu ile donatılmıştır, antrenman ihtiyaçlarını karşılar.

TEKNİK ÖZELLİKLER

Net ağırlık: 90 kg

Brüt ağırlık: 96 kg

Kurulum boyutu: 1560*1950*1160 mm



Model: 61A40

Adjustable AB Board

Ana çerçeve 50*100*3,0 düz oval boru kullanır
Tüm borular Q235 sertifikalıdır Hareketli
tekerlekler ve tutamak ile donatılmıştır, taşınması
kolay ve güvenlidir. Yüksek yoğunluklu köpük
döşeme, "mobilya sınıfı" PU deri ve entegre ABS
koruma kapağı. Ayak pedi konumu farklı
antrenörler için ayarlanabilir



TEKNİK ÖZELLİKLER

Net ağırlık: 48 kg
Brüt ağırlık: 53 kg
Kurulum boyutu: 1700*660*730mm

Model: 61A41

Adjustable AB Board

Ana çerçeve 50*100*3,0 düz oval boru kullanır
Tüm borular Q235 sertifikalıdır.
Yüksek yoğunluklu köpük döşeme, "mobilya
sınıfı" PU deri ve entegre ABS koruma kapağı.



TEKNİK ÖZELLİKLER

Net ağırlık: 33 kg
Brüt ağırlık: 40 kg
Kurulum boyutu: 1440*627*736mm

Model: 61A42

Adjustable Roman Bench

Ana çerçeve 50*100*3,0 düz oval boru kullanır
Tüm borular Q235 sertifikalıdır 45 derece açı, farklı
antrenman grupları ve antrenman yöntemleri için uygundur.
Kulp ile donatılmış ayarlanabilir ayak pozisyonu. Alaşım
çelik malzemeden çift kılavuz ray ve doğrusal yatak yapısı,
güvenli ve hızlı ayarlamayı sağlamak ve tüm yapının
mukavemet gereksinimini karşılamak için kullanılmıştır.
Yüksek yoğunluklu köpük döşeme, "mobilya sınıfı"
PU deri ve entegre ABS koruma kapağı.



TEKNİK ÖZELLİKLER

Net ağırlık: 56 kg
Brüt ağırlık: 61 kg
Kurulum boyutu: 1350*920*950mm

Model: 61A43

Knees Up/Dip

Ana çerçeve 50*100*3,0 düz oval boru kullanır
Tüm borular Q235 sertifikalıdır Yardımcı pedal,
kauçuk kaymaz pedler ile donatılmıştır, işlem
güvenliği eğitimini sağlar. Yüksek yoğunluklu
köpük döşeme, "mobilya sınıfı" PU deri ve entegre
ABS koruma kapağı.



TEKNİK ÖZELLİKLER

Net ağırlık: 70 kg
Brüt ağırlık: 78 kg
Kurulum boyutu: 840*1260*1530mm

Model: 61A45

Knees Up/Dip

Ana çerçeve 50*100*3,0 düz oval boru kullanır
Tüm borular Q235 sertifikalıdır. Farklı türdeki
tutamaklar çeşitli egzersizlere olanak sağlar.
Yardımcı pedal, kauçuk kaymaz pedler ile
donatılmıştır, işlem güvenliği eğitimini sağlar.
Yüksek yoğunluklu köpük döşeme, "mobilya sınıfı"
PU deri ve entegre ABS koruma kapağı.



TEKNİK ÖZELLİKLER

Net ağırlık: 98 kg
Brüt ağırlık: 107 kg
Kurulum boyutu: 1290*1260*2370mm

Model: 61A45A

Multifunction Adjustable Bench

Ana çerçeve 50*100*3,0 düz oval boru kullanır
Tüm borular Q235 sertifikalıdır. Hareketli
tekerlekler ve tutamak ile donatılmıştır, taşınması
kolay ve güvenlidir. Yüksek yoğunluklu köpük
döşeme, "mobilya sınıfı" PU deri ve entegre
ABS koruma kapağı.

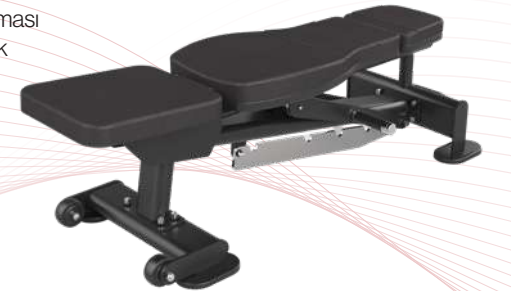

TEKNİK ÖZELLİKLER

Net ağırlık: 46 kg
Brüt ağırlık: 51 kg
Kurulum boyutu: 1350*520*430mm

Model: 61A46

Multifunction Adjustable Bench

Ana gövde 50*100*3,0 düz oval boru kullanılarak üretilmiştir. Tüm borular Q235 kalitesindedir. Hareketli tekerlekler ve tutacak ile donatılmış olup, kolay ve güvenli bir şekilde taşınabilir. Yüksek yoğunluklu köpük döşeme, "mobilya sınıfı" PU deri ve entegre ABS koruma kapağına sahiptir. Sirt açısını ayarladığınızda koltuk otomatik olarak ayarlanabilir.

TEKNİK ÖZELLİKLER

Net ağırlık: 50kgs
Brüt ağırlık: 55kgs
Kurulum boyutu: 1350*520*430mm



Model: 61A46B

Multifunctional Flat Bench

Ana çerçeve 50*100*3,0 düz oval boru kullanır. Tüm borular Q235 sertifikalıdır. Farklı türdeki tutamaklar çeşitli egzersizlere uygundur. Yardımcı pedal, kauçuk kaymaz pedler ile donatılmıştır, işlem güvenliği eğitimi sağlar. Yüksek yoğunluklu köpük döşeme, "mobilya sınıfı" PU deri ve entegre ABS koruma kapağı.

TEKNİK ÖZELLİKLER

Net ağırlık: 26 kg
Brüt ağırlık: 31 kg
Kurulum boyutu: 1200*520*440mm



Model: 61A47

Utility Bench

Ana çerçeve 50*100*3,0 düz oval boru kullanır. Tüm borular Q235 sertifikalıdır. Yüksek yoğunluklu köpük döşeme, "mobilya sınıfı" PU deri ve entegre ABS koruma kapağı. Taşıma için tekerleklerle donatılmıştır.

TEKNİK ÖZELLİKLER

Net ağırlık: 25 kg
Brüt ağırlık: 28 kg
Kurulum boyutu: 670*510*1060mm



Model: 61A55

Sissy Squat Combo Trainer

Ana gövde 50*100*3,0 düz oval boru kullanılarak üretilmiştir. Tüm borular Q235 kalitesindedir. Yüksek yoğunluklu köpük döşeme, "mobilya sınıfı" PU deri ve entegre ABS koruma kapağı kullanılmıştır. Taşıma için tekerleklerle donatılmıştır.

TEKNİK ÖZELLİKLER

Net ağırlık: 45kgs
Brüt ağırlık: 50kgs
Kurulum boyutları: 1322*1053*1660mm



Model: 61A57

Plate Rack

Ana çerçeve 50*100*3,0 düz oval boru kullanır. Tüm borular Q235 sertifikalıdır. 4 manşon çubuğu, paslanmaya karşı dayanıklı sert krom ve güçlü iç yapı, dayanıklılık ve yüksek kapasite sağlar.

TEKNİK ÖZELLİKLER

Net ağırlık: 37 kg
Brüt ağırlık: 42 kg
Kurulum boyutu: 1100*600*1200mm



Model: 61A51

10 Pairs Dumbbell Rack

Ana çerçeve 50*100*3,0 düz oval boru kullanır. Tüm borular Q235 sertifikalıdır. İki katlı, 10 çift dambıl için uygundur, maksimum 50 kg dambıl.

TEKNİK ÖZELLİKLER

Net ağırlık: 67 kg
Brüt ağırlık: 79 kg
Kurulum boyutu: 2350*740*810 mm

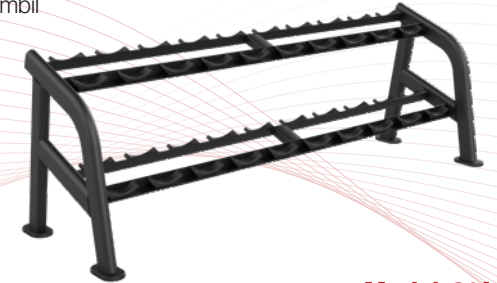

Model: 61A53

15 Çift Dambıl Rafı

Ana çerçeve 50*100*3,0 düz oval boru kullanır
Tüm borular Q235 sertifikalıdır
Üç lastik
15 çift dambıl için uygundur

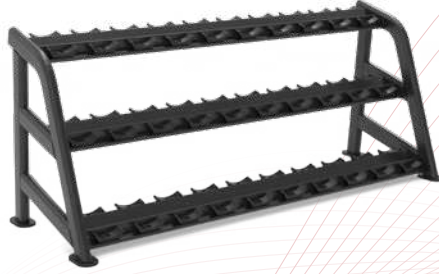

TEKNİK ÖZELLİKLER

Net ağırlık: 105 kg
Brüt ağırlık: 113 kg
Kurulum boyutu: 2350*740*980 mm

Model: 61A53A

10 Pairs Dumbbell Rack

Ana çerçeve 50*100*3,0 düz oval boru kullanır
Tüm borular Q235 sertifikalıdır
İki katlı, 10 çift altıgen dambıl için uygundur,
maksimum 50 kg dambıl

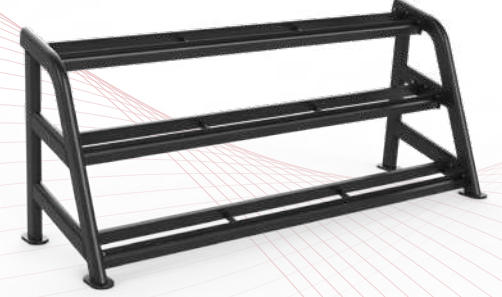

TEKNİK ÖZELLİKLER

Net ağırlık: 67 kg
Brüt ağırlık: 79 kg
Kurulum boyutu: 2350*740*810 mm

Model: 61A53H

15 Pairs Dumbbell Rack

Ana çerçeve 50*100*3,0 düz oval boru kullanır
Tüm borular Q235 sertifikalıdır
Üç lastik
15 çift altıgen dambıl için uygundur



TEKNİK ÖZELLİKLER

Net ağırlık: 105 kg
Brüt ağırlık: 113 kg
Kurulum boyutu: 2350*740*980 mm

Model: 61A53AH

Five Tiers Barbell Rack

Ana çerçeve 50*100*3,0 düz oval boru kullanır
Tüm borular Q235 sertifikalıdır. 8 mm kalınlığında
paslanmaz çelik kanca plakası, 10,8 yüksek
mukavemetli civata bağlantısı. On çubuk seti,
çubuklar düz veya kavisi olarak yerleştirilebilir.
Barbell oluşunu tutan üst tasarım.



TEKNİK ÖZELLİKLER

Net ağırlık: 64 kg
Brüt ağırlık: 70 kg
Kurulum boyutu: 920*820*1330mm

Model: 61A54

Smith&Functional Trainer Combo

Ana çerçeve 50*100*3,0 düz oval boru kullanır
Tüm borular Q235 sertifikalıdır.
8 mm kalınlığında paslanmaz çelik kanca plakası,
10,8 yüksek mukavemetli civata bağlantısı.



TEKNİK ÖZELLİKLER

Net ağırlık: 488 kg
Brüt ağırlık: 610 kg
Kurulum boyutu: 1620*2360*2300mm

Model: 8502

Smith&Functional Trainer Combo

Ana çerçeve 50*100*3,0 düz oval boru kullanır
Tüm borular Q235 sertifikalıdır.
8 mm kalınlığında paslanmaz çelik kanca plakası,
10,8 yüksek mukavemetli civata bağlantısı.



TEKNİK ÖZELLİKLER

Net ağırlık: 402 kg
Brüt ağırlık: 475 kg
Kurulum boyutu: 1000*2360*2300mm

Model: 8504

Smith&Functional Trainer And Power Rack Combo

Ana çerçeve 50*100*3,0 düz oval boru kullanır
Tüm borular Q235 sertifikalıdır
8 mm kalınlığında paslanmaz çelik kanca plakası,
10,8 yüksek mukavemetli civata bağlantısı.



TEKNİK ÖZELLİKLER

Net ağırlık: 474 kg
Brüt ağırlık: 540 kg
Kurulum boyutu: 1890*2100*2300mm

Model: 8509

GHD Bench

Ana çerçeve 50*100*3,0 düz oval boru kullanır
Tüm borular Q235 sertifikalıdır.
8 mm kalınlığında paslanmaz çelik kanca plakası,
10,8 yüksek mukavemetli civata bağlantısı.



TEKNİK ÖZELLİKLER

Net ağırlık: 72 kg
Brüt ağırlık: 82 kg
Kurulum boyutu: 1322*1053*1660mm

Model: C1A43

Power Rack

Ana çerçeve 75*75*3,0 düz oval boru kullanır
Tüm borular Q235 sertifikalıdır.
8 mm kalınlığında paslanmaz çelik kanca plakası,
10,8 yüksek mukavemetli civata bağlantısı.



TEKNİK ÖZELLİKLER

Net ağırlık: 328 kg
Brüt ağırlık: 381 kg
Kurulum boyutu: 2080*2100*2480mm

Model: G2050

Power Rack

Ana çerçeve 75*75*3,0 düz oval boru kullanır
Tüm borular Q235 sertifikalıdır.
8 mm kalınlığında paslanmaz çelik kanca plakası,
10,8 yüksek mukavemetli civata bağlantısı.



TEKNİK ÖZELLİKLER

Net ağırlık: 296 kg
Brüt ağırlık: 362 kg
Kurulum boyutu: 2167*1824*2480mm

Model: G2049

Sissy Squat Combination Trainer

Ana çerçeve 50*100*3,0 düz oval boru kullanır
Tüm borular Q235 sertifikalıdır.
8 mm kalınlığında paslanmaz çelik kanca plakası,
10,8 yüksek mukavemetli civata bağlantısı.



TEKNİK ÖZELLİKLER

Net ağırlık: 55 kg
Brüt ağırlık: 61 kg
Kurulum boyutu: 1370*670*520mm

Model: C1A57

Military bench

Ana çerçeve 40*80*3,0 dikdörtgen boru kullanır,
tüm borular Q235 sertifikalıdır
8 mm kalınlığında paslanmaz çelik kanca plakası,
10,8 yüksek mukavemetli civata bağlantısı.



TEKNİK ÖZELLİKLER

Net ağırlık: 130 kg
Brüt ağırlık: 151 kg
Kurulum boyutu: 1523*1233*1866mm

Model: G2054

Plate Rack

Ana çerçeve 40*80*3,0 dikdörtgen boru kullanır.
Tüm borular Q235 sertifikalıdır.
8 mm kalınlığında paslanmaz çelik kanca plakası,
10,8 yüksek mukavemetli civata bağlantısı.



Model: G2055

TEKNİK ÖZELLİKLER

Net ağırlık: 35 kg
Brüt ağırlık: 45 kg
Kurulum boyutu: 1100*600*1200mm

Power Rack With Deadlift Platform

Ana çerçeve 75*75*3,0 dikdörtgen boru kullanır
Tüm borular Q235 sertifikalıdır.
8 mm kalınlığında paslanmaz çelik kanca plakası,
10,8 yüksek mukavemetli civata bağlantısı.



Model: G2052

TEKNİK ÖZELLİKLER

Net ağırlık: 325 kg
Brüt ağırlık: 380 kg
Kurulum boyutu: 1670*1820*2480/2950*2750*2480mm

Multi Adjustable Bench

Ana gövde 40*80*3,0 dikdörtgen boru
kullanılarak üretilmiştir. Tüm borular Q235 kalite
standardına uygundur. 8 mm kalınlığında
paslanmaz çelik kanca plakası ve 10,8 yüksek
mukavemetli civata bağlantısı kullanılmıştır.



Model: G2A56

TEKNİK ÖZELLİKLER

Net ağırlık: 52kg
Brüt ağırlık: 58kg
Kurulum boyutları: 1400*670*450mm

Squat Rack

Ana gövde 40*80*3,0 dikdörtgen boru
kullanılarak üretilmiştir. Tüm borular Q235 kalite
standardına uygundur. 8 mm kalınlığında
paslanmaz çelik kanca plakası ve 10,8 yüksek
mukavemetli civata bağlantısı kullanılmıştır.



Model: G2048

TEKNİK ÖZELLİKLER

Net ağırlık: 125kgs
Brüt ağırlık: 145kgs
Kurulum boyutu: 1375*1185*1890mm

Smith Machine

Ana gövde 50*100*3,0 düz oval boru kullanılarak üretilmiştir,
tüm borular Q235 kalitesindedir. Dengeleyici tasarım, her
türü egzersiz yapan için kolaylık sağlar ve güvenli kullanım
için emniyet mekanizması ile donatılmıştır. 8 mm kalınlığında
paslanmaz çelik kanca plakası, 10,8 yüksek mukavemetli
civata bağlantısı. Antrenman ihtiyaçlarını karşılayabilecek bir
halter askı çubuğu ile donatılmıştır. 2000 lb kapasiteli Olimpik
halter, uzun ömürlüdür ve deforme olmaz.



Model: C1A33

TEKNİK ÖZELLİKLER

Net ağırlık: 188kg
Brüt ağırlık: 238kg
Kurulum boyutları: 2500*1248*2341mm



82 Serisi

Kalite bir şirketin ruhuysa, inovasyon onun kalbi demektir.

Yükselen parabolik tasarımı 73 serisinden gökyüzü yogası için en basit cihaza kadar, detay ve kalite standartlarımız her kaynaklı bağlantıda, toz boya kaplamada, kullanılan malzemede ve eğitim açısında görülebilir.

Eğitim ekipmanlarının kullanıcıya tam olarak uygun olması gerektiğine inanıyoruz. Bu nedenle, kullanıcıya rahatlık ve güven hissi vererek mümkün olan en iyi antrenmanı yapmasına yardımcı olan, pürüzsüz ve sağlam ekipmanlar üretmeye kendimizi adadık.

40'tan fazla patent

Faydalı Model Patent Sertifikaları Görünüm Tasarım Patent Sertifikaları

Ana çerçeve 40*80*3,0 mm boru kullanır.
Tüm borular Q235 sertifikalı borulardır.
Paslanmaz çelik ağırlık plakası kovanı.



ISO-Lateral incline shoulder Press

Iso-Lateral Tasarımlar: Her kol bağımsız olarak çalışır ve tek taraflı hareketlere olanak tanır. Bu, dengeli bir güç gelişimi sağlar ve vücudun sol ve sağ tarafları arasındaki kas dengesizliklerini düzeltmeye yardımcı olur.
Plaka Yükleme Direnci: Kullanıcılar, makinenin ağırlık boynuzlarına standart ağırlık plakaları ekleyerek ağırlığı özelleştirebilir, bu da direnç ayarlarında esneklik ve sabit ağırlık yığınlarına sahip makinelere kıyasla doğal bir kaldırma hissi sağlar.
Eğim Yapılandırması: Makinenin eğim açısı omuzları hedeflerken aynı zamanda üst göğsü de çalıştırır, geleneksel omuz presleri ile eğimli presleri birleştiren hibrit bir hareket yaratarak çok yönlü kas stimülasyonu sağlar.
Oturma Pozisyonu: Ayarlanabilir koltuk, doğru hizalama ve konfor sağlar, dengeyi artırarak kullanıcıların denge konusunda endişelenmeden hedef kaslara odaklanabilmelerini sağlar. Ana çerçeve 40*80*3,0 mm boru kullanır. Tüm borular Q235 sertifikalı borulardır.

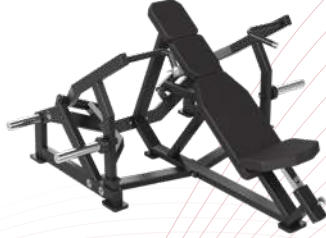

Model: 82001

TEKNİK ÖZELLİKLER

Net ağırlık: 115 kg

Brüt ağırlık: 174 kg

Kurulum boyutu: 1793*1777*975 mm

Plate loaded Iso-Lateral Shoulder Press

Iso-Lateral Tasarımlar: Her kol bağımsız olarak çalışır, dengeli güç gelişimi sağlayan ve sol ve sağ tarafları arasındaki kas dengesizliklerini gidermeye yardımcı olan tek taraflı hareketlere olanak tanır.
Plaka Yükleme Direnci: Kullanıcılar, standart ağırlık plakaları ekleyerek ağırlığı özelleştirebilir, bu da direnç ayarlarında esneklik ve sabit ağırlık yığınlarına sahip makinelere kıyasla daha doğal bir kaldırma hissi sağlar.
Oturma Konfigürasyonu: Oturma pozisyonu stabiliteyi artırır, denge ihtiyacını azaltır ve kullanıcıların tamamen omuz kaslarına odaklanmalarını sağlar.



Model: 82002

TEKNİK ÖZELLİKLER

Net ağırlık: 131 kg

Brüt ağırlık: 182 kg

Kurulum boyutu: 1600*1620*1600mm

Iso-Lateral Wide Pulldown

İzolatif Tasarımlar: Makine, her bir kolun bağımsız olarak hareket etmesini sağlayarak dengeli bir güç gelişimi sağlar ve vücudun sol ve sağ tarafları arasındaki kas dengesizliklerini düzeltmeye yardımcı olur.
Plaka Yükleme Direnci: Kullanıcılar, standart ağırlık plakaları ekleyerek ağırlığı özelleştirebilir, direnç ayarlarında esneklik sağlar ve doğal bir kaldırma deneyimi sunar.
Oturma Konfigürasyonu: Oturma pozisyonu stabilite sağlar ve kullanıcıların dengeyi korumaya gerek kalmadan sırt kaslarına tamamen odaklanmalarını sağlar.
Geniş Tutuş İşlevi: Geniş tutuş, latissimus dorsi kasının dış kısmını vurgular ve daha geniş, V şeklinde bir sırtın gelişimine katkıda bulunur.



Model: 82003

TEKNİK ÖZELLİKLER

Net ağırlık: 328 kg

Brüt ağırlık: 381 kg

Kurulum boyutu: 2080*2100*2480mm

Iso-Lateral High Row

İzolatif Hareket: Bağımsız kol çalışması, vücudun her iki tarafının eşit şekilde çalışmasını sağlayarak kas dengesizliklerini düzeltmeye yardımcı olur.
Plaka Yükleme Sistemi: Sabit ağırlık yığınlarına sahip makinelerden farklı olarak, doğal bir kaldırma hissi ile ayarlanabilir direnç sunar.
Üç Tutma Pozisyonu: Makine, kullanıcıların rahatlık için el pozisyonlarını ayarlayabilmelerini ve egzersiz sırasında kaslara uygulanan yükü hafifçe değiştirebilmelerini sağlayan üç farklı tutma seçeneği sunar.



Model: 82004

TEKNİK ÖZELLİKLER

Net ağırlık: 155 kg

Brüt ağırlık: 205 kg

Kurulum boyutu: 2000*1450*1780mm

Iso-Lateral Front Lat Pull Down

İzolatif Tasarımlar: Her kol bağımsız olarak çalışır ve tek taraflı hareketlere olanak tanır. Bu, dengeli bir güç gelişimi sağlar ve vücudun sol ve sağ tarafları arasındaki kas dengesizliklerini gidermeye yardımcı olur.
Ayarlanabilir Göğüs Padi: Göğüs padi, doğru hizalama ve destek sağlamak için özelleştirilebilir, böylece egzersiz sırasında konforu artırır ve gerginliği azaltır.
Ayarlanabilir Uyluk Padi: Bu özellik, kullanıcının bacaklarını sabitleyerek denge sağlar ve denge konusunda endişelenmeden sırt kaslarına tam olarak odaklanmayı mümkün kılar.
Oturma Konfigürasyonu: Oturma pozisyonu, stabil bir temel sağlar, böylece hedef kasları izole etmek daha kolay hale gelir ve yaralanma riski en aza indirilir.



Model: 82004A

TEKNİK ÖZELLİKLER

Net ağırlık: 152 kg

Brüt ağırlık: 230 kg

Kurulum boyutu: 1750*1800*2000MM

Ground Base Plate LoadedSquat/High Pull

Plaka Yükleme Tasarımlar: Kullanıcılar, standart ağırlık plakaları ekleyerek direnci özelleştirebilir ve başlangıç seviyesinden ileri seviye sporculara kadar çeşitli güç seviyelerine uyum sağlayabilir.
Zemin Taban Teknolojisi: Makinenin tabanı, egzersiz yapan kişinin zemine sıkıca sabitlenmesini sağlayarak dengeyi garanti eder ve ayaklardan yukarı doğru gücü en üst düzeye çıkaran doğal, patlayıcı hareketler yapmayı mümkün kılar.
Doğal Hareket Kalıpları: Kaldırma veya çekme gibi gerçek hayattaki hareketleri taklit ederek fonksiyonel gücü ve koordinasyonu geliştirir.
Ergonomik Tasarımlar: Nötr bilek pozisyonu için tutamaklar içerir, bu da kullanırken gerginliği azaltır ve konforu artırır.



Model: 82005

TEKNİK ÖZELLİKLER

Net ağırlık: 106 kg

Brüt ağırlık: 152 kg

Kurulum boyutu: 1850*1735*1350mm

T Bar Row

T-Bar Row, sırt kaslarını çalıştırmak için tasarlanmış klasik bir kuvvet antrenmanı egzersizidir ve birçok fitness rutininin vazgeçilmez bir parçasıdır. Bu bileşik hareket, öncelikle latissimus dorsi, romboid ve trapezius kaslarını çalıştırırken, aynı zamanda birden fazla kas grubunu ve eklemi de içerir. Sonuç olarak, üst vücut kuvveti ve kas kütlesi geliştirmek için verimli ve etkili bir yoldur.

TEKNİK ÖZELLİKLER

Net ağırlık: 78 kg
Brüt ağırlık: 127 kg
Kurulum boyutu: 1920*970*1220mm



Model: 82006

Iso Lateral Row

Iso Lateral Row, üst sırt kaslarını, özellikle latissimus dorsi (lat) ve romboid kaslarını çalıştırmak için tasarlanmış, plaka yüklemeli bir makinedir. En önemli özelliği, her bir kolun bağımsız olarak hareket etmesini sağlayan izo-lateral tasarımıdır. Bu tasarım, dengeli bir güç gelişimi sağlar ve kas dengesizliklerini düzeltmeye yardımcı olur. Plaka yüklü sistem, kullanıcıların direnci güç seviyelerine göre kolayca ayarlamalarını sağlar, bu da onu hem yeni başlayanlar hem de ileri düzey sporcular için ideal hale getirir. Ergonomik tutamaklar ve oturma pozisyonu ile bu makine, doğru form ve etkili kas çalışmasını garanti eder, bu da onu güçlü ve belirgin bir sırt oluşturmak için mükemmel bir seçim haline getirir.

TEKNİK ÖZELLİKLER

Net ağırlık: 148 kg
Brüt ağırlık: 209 kg
Kurulum boyutu: 1877*1069*1667mm



Model: 82007

Iso Lateral Upper Back Pull Down

Iso Lateral Üst Sırt Çekme, üst sırt ve latissimus dorsi kaslarına odaklanan, geleneksel lat pull down egzersizine farklı bir yaklaşım sunan, plaka yüklü bir makinedir. Iso-lateral tasarımı, bağımsız kol hareketini destekleyerek vücudun her iki tarafında eşit güç gelişimi sağlar ve kas dengesizliklerini giderir. Plaka yüklü sistem, kullanıcıların ilerlemelerine göre özelleştirilebilir direnç sağlar. Konfor ve stabilite için ayarlanabilir koltuk ve uyluk pedleri ile donatılmış bu makine, üst sırt gücünü artırmak ve duruşu iyileştirmek için mükemmeldir ve tüm fitness seviyeleri için uygundur.

TEKNİK ÖZELLİKLER

Ağırlık: 145 kg
Kurulum boyutu: 1884*1284*1748mm



Model: 82007A

Stand Pull Back

Stand Pull Back, arka deltoid, trapez ve üst sırt kaslarını hedefleyen, ayakta pull-back egzersizleri için özel olarak tasarlanmış bir plaka yüklemeli makinedir. Ayakta durma pozisyonu, çekirdek ve dengeleyici kasları çalıştırarak fonksiyonel gücü ve dengeyi artırır. Plaka yüklü tasarımı sayesinde kullanıcılar direnci ihtiyaçlarına göre ayarlayabilirken, ergonomik tutamaklar ve yumuşak çekme hareketi eklem gerginliğini en aza indirir. Bu makine, duruşunu iyileştirirken üst vücut gücünü ve çekirdek stabilitesini artırmak isteyenler için mükemmel bir seçenektir.

TEKNİK ÖZELLİKLER

Net ağırlık: 80 kg
Brüt ağırlık: 118 kg
Kurulum boyutu: 2006*886*1291mm



Model: 82008

Ground Base Combo Incline

Zemin Tabanlı Kombine Eğimli, eğimli basma ve çekme hareketlerini birleştiren, üst göğüs, omuzlar ve sırtı hedefleyen çok yönlü bir plaka yüklü makinedir. Zemin tabanlı tasarımı, kullanıcılara zeminden yukarı doğru güç üretme imkanı sağlayan istikrarlı bir temel sunar; bu da fonksiyonel ve atletik antrenmanlar için mükemmeldir. Plaka yüklü sistem, çeşitli güç seviyelerine uygun ayarlanabilir direnç sunar. Bu makine, tek bir kompakt üniteye kapsamlı bir üst vücut antrenmanı sağlar, bu da onu gelişmiş stabilite ile güç ve kas kütlesi oluşturmak için ideal hale getirir.

TEKNİK ÖZELLİKLER

Net ağırlık: 81 kg
Brüt ağırlık: 115 kg
Kurulum boyutu: 1460*1420*1170mm

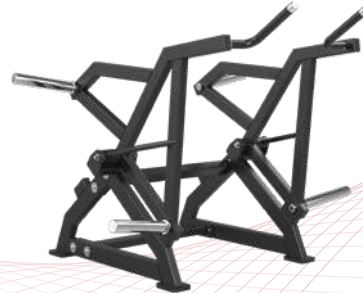

Model: 82009

Ground Base Combo Twist (Left Pull)

Zemin Tabanlı Kombinasyonlu Bükme (Sol Çekme), özellikle sol taraftaki oblik ve karın kaslarını hedefleyen, dönme hareketleri için tasarlanmış plakalı bir makinedir. Zemin tabanlı tasarımı, bükme hareketleri sırasında stabilite sağlarken, plakalı sistem özelleştirilebilir direnç sağlar. Sol çekme varyasyonu tek taraflı antrenmanı destekleyerek vücudun her yerinde güç gelişiminin dengelenmesine yardımcı olur. Bu makine, spor performansını ve günlük aktiviteler için faydalı olan karın gücünü, dönme gücünü ve fonksiyonel zindeliği geliştirmek için mükemmeldir.

TEKNİK ÖZELLİKLER

Net ağırlık: 75 kg
Brüt ağırlık: 125 kg
Kurulum boyutu: 1300*1400*1200 mm



Model: 82010

Ground Base Combo Twist (Right Pull)

Zemin Tabanlı Kombinasyonlu Bükme (Sağ Çekme) makinesi, sol çekme makinesinin aynısıdır ve sağ taraftaki oblik kasları ve karın kaslarını hedefleyen dönme hareketlerine odaklanır. Sabit zemin tabanı tasarımı ve ayarlanabilir direnç için plaka yüklü sistemi ile güvenli ve etkili bir antrenman sunar. Sağ çekme varyasyonu, dengeli güç için tek taraflı antrenmanı destekler. Bu makine, karın kaslarını güçlendirmek, dönme stabilitesini artırmak ve fonksiyonel hareketleri desteklemek için mükemmel bir araçtır.

TEKNİK ÖZELLİKLER

Net ağırlık: 75 kg
Brüt ağırlık: 125 kg
Kurulum boyutu: 1300*1400*1200mm



Model: 82011

Incline Chest Press

Eğimli Göğüs Presi, üst göğüs (pektoralis majör), omuzlar ve triceps kaslarını çalıştıran plaka yüklü bir makinedir. Eğim açısı, belirgin bir görünüm için üst göğüs kaslarını çalıştırırken, plaka yüklü tasarımı, her güç seviyesine uyacak şekilde direncin kolayca ayarlanmasını sağlar. Ergonomik koltuk ve sırtlık, doğru hizalama ve konfor sağlarken, yumuşak baskı hareketi eklem stresini azaltır. Bu makine, üst vücut rutininde göğüs gelişimini ve baskı gücünü artırmak isteyenler için en iyi seçimdir.

TEKNİK ÖZELLİKLER

Net ağırlık: 142 kg / 341 lb
Brüt ağırlık: 203 kg / 452 lb
Kurulum boyutu: 2000*1782*1210mm/79*67*59in



Model: 82012

Iso Lateral Decline Bench Press

Iso Lateral Decline Bench Press ile alt göğüs kaslarınızı hassas bir şekilde çalıştırın. Bağımsız kol hareketi dengeli bir güç gelişimi sağlarken, plaka yüklü tasarım kolay ağırlık ayarlamasına olanak tanır. Konfor ve etkinlik için tasarlanan bu makine, belirgin bir göğüs kasları oluşturmak için mükemmeldir. Eğim açısı alt göğüs kaslarına odaklanmayı artırarak, kapsamlı göğüs antrenmanı için vazgeçilmez bir ekipman haline getirir.

TEKNİK ÖZELLİKLER

Net ağırlık: 126 kg
Brüt ağırlık: 171 kg
Kurulum boyutu: 1863*1625*816 mm



Model: 82013

Iso-Lateral Bench Press

Iso-Lateral Oturarak Bench Press ile güçlü bir göğüs kasları oluşturun. Oturma pozisyonu orta ve üst göğüs kaslarına odaklanır ve iso-lateral tasarım simetrik gücü destekler. Plaka yüklü direnç ile antrenmanınızı güç seviyenize göre özelleştirebilirsiniz. Dik duruş ayrıca beldeki gerginliği azaltır ve güvenli ve etkili bir baskı hareketi için idealdir.

TEKNİK ÖZELLİKLER

Net ağırlık: 146 kg
Brüt ağırlık: 215 kg
Kurulum boyutu: 1908*1068*1842mm



Model: 82014

Iso-Lateral Horizontal Bench Press

Klasik bench press'i modern bir dokunuşla deneyimleyin. Iso-Lateral Yatarak Bench Press, bağımsız kol hareketi sağlayarak göğsün her iki tarafında eşit kas gelişimi sağlar. Plaka yüklü sistemi, güçlendikçe ilerlemenizi kolaylaştırır. Bu makine, geleneksel bench press'i taklit ederken, gelişmiş kontrol ve azaltılmış eklem stresi sunar.

TEKNİK ÖZELLİKLER

Net ağırlık: 116 kg
Brüt ağırlık: 156 kg
Kurulum boyutu: 1690*1786*894 mm



Model: 82015

Plate Loaded Leg Press

Plaka Yükleme Bacak Pres makinesi tasarımı, kalçaları aşağı doğru iterek başlangıç yaparak doğru egzersiz performansını teşvik eder. Koltuk pedleri ve ayak plakaları, istenmeyen stresi ve gerginliği azaltmak için açılı ve yapılandırılmıştır.

TEKNİK ÖZELLİKLER

Net ağırlık: 199 kg
Brüt ağırlık: 276 kg
Kurulum boyutu: 1835*1660*1530mm



Model: 82016

Iso Lateral Leg Press

Iso-Lateral Bacak Presi, insan hareketlerinden esinlenerek tasarlanmıştır. Ayrı ağırlık kolları, eşit güç gelişimi ve çeşitli kas stimülasyonu için bağımsız farklı hareket yolları kullanır. Koltuk pedleri ve ayak plakaları, istenmeyen stres ve gerginliği azaltmak için açılı ve yapılandırılmıştır.

TEKNİK ÖZELLİKLER

Net ağırlık: 215 kg
Brüt ağırlık: 264 kg
Kurulum boyutu: 1835*1660*1530mm



Model: 82017

Plate Loaded Seated Calf

Plaka Yüklmeli Oturarak Baldır makinesi ile baldırlarınızı güçlendirin. Soleus kasını hedefleyen bu oturarak yapılan egzersiz, alt bacak gelişimi için çok önemlidir. Plaka yüklmeli tasarım, direncin kolayca ayarlanmasını sağlarken, oturma pozisyonu stabilite ve baldır kaslarının izolasyonunu garanti eder. Dengeli bacak antrenmanı için önemli bir ekleme.

TEKNİK ÖZELLİKLER

Net ağırlık: 86 kg
Brüt ağırlık: 135 kg
Kurulum boyutu: 1670*690*1136mm



Model: 82018

Standing Calf Machine

Ayakta Baldır Makinesi ile baldır antrenmanınızı bir üst seviyeye taşıyın. Bu egzersiz, güçlü alt bacaklar için çok önemli olan gastroknemius kasına odaklanır. Plaka yüklü sistem, özelleştirilebilir direnç sağlar ve ayakta durma pozisyonu, daha iyi denge ve koordinasyon için stabilizatör kaslarını çalıştırır. Hem gücü hem de estetiği geliştirmek için mükemmeldir.

TEKNİK ÖZELLİKLER

Net ağırlık: 123 kg
Brüt ağırlık: 186 kg
Kurulum boyutu: 1517*1060*1571mm



Model: 82019

Plate Loaded V Squat

Plaka Yüklmeli V Squat ile bacak egzersizlerinizi dönüştürün. Bu makine, benzersiz bir çömelme hareketi sunarak kuadriseps, hamstring ve kalça kaslarının aktivasyonunu artırabilir. "V" tasarımı, daha doğal bir hareket yolu sağlayarak eklem stresini azaltabilir. Plaka yüklmeli direnç ile, gücünüz arttıkça zorluğu kolayca ayarlayabilirsiniz.

TEKNİK ÖZELLİKLER

Net ağırlık: 193 kg
Brüt ağırlık: 258 kg
Kurulum boyutu: 2470*1130*1650mm



Model: 82020

Standing Squat Trainer

Bu, alt vücut kuvvet antrenmanı için tasarlanmış popüler bir spor salonu ekipmanıdır. Kontrollü bir baskı hareketi ile öncelikle kuadriseps, hamstring, kalça ve baldır kaslarını çalıştırır.

TEKNİK ÖZELLİKLER

Net ağırlık: 194 kg
Brüt ağırlık: 244 kg
Kurulum boyutu: 1700*1100*620 mm

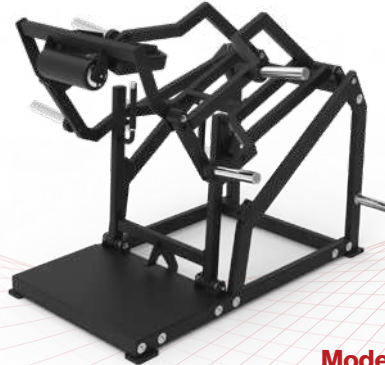

Model: 82A20

Leg Press

45 Derece Bacak Presi ile bacak gücünüzü en üst düzeye çıkarın. Doğrusal olmayan hareket yolu, doğal bacak hareketini taklit ederek eklemler üzerindeki baskıyı azaltırken, kuadriseps, hamstring ve kalça kaslarını çalıştırır. Plaka yüklü tasarımı, tüm güç seviyeleri için çok yönlü olmasını sağlar ve 45 derecelik açı, derin ve etkili bir pres sağlar. Alt vücut gelişimi için vazgeçilmez bir ekipmandır.

TEKNİK ÖZELLİKLER

Net ağırlık: 163 kg
Brüt ağırlık: 221 kg
Kurulum boyutu: 2194*1166*1293mm



Model: 82022

Ground Base Jammer

Zemin Tabanlı Jammer ile patlayıcı gücü ortaya çıkarın. Atletik antrenmanlar için ideal olan bu makine, gerçek hayattaki hareketleri taklit eden dinamik baskı hareketlerine olanak tanır. Zemin tabanlı tasarımı stabilite sağlar ve kullanıcıların yerden maksimum güç üretmesini mümkün kılar. Plaka yüklü sistem, yoğunluğu kontrol etmenizi sağlar ve hem kuvvet hem de güç geliştirme için uygundur.

TEKNİK ÖZELLİKLER

Net ağırlık: 134 kg
Brüt ağırlık: 205 kg
Kurulum boyutu: 1660*1915*2030 mm



Model: 82021

Iso Lateral Leg Extension

Iso Lateral Oturarak Bacak Uzatma ile kuadrisepslerinizi izole edin. Her bacak dengeli bir gelişim için bağımsız olarak çalışır ve ayarlanabilir köpük rulo, her boyuttaki kullanıcı için rahat bir uyum sağlar. Plaka yüklü sistem, direnç değişikliklerini kolaylaştırarak aşamalı kuadriseps antrenmanı için idealdir. Ergonomik tasarımı, dizdeki gerilimi en aza indirirken kas aktivasyonunu en üst düzeye çıkarır.

TEKNİK ÖZELLİKLER

Net ağırlık: 130 kg
Brüt ağırlık: 164 kg
Kurulum boyutu: 1500*1500*1000mm



Model: 82023

Iso Lateral Leg Curl

Iso Lateral Prong Leg Curl ile hamstringlerinizi etkili bir şekilde çalıştırın. Bağımsız bacak hareketi simetriyi destekler ve ayarlanabilir köpük silindir, farklı bacak uzunluklarına uyum sağlayarak kişiselleştirilmiş bir uyum sunar. Plaka yüklü direnç ile ağırlığı güç seviyenize göre kolayca ayarlayabilirsiniz. Bu makine, dengeli bacak gelişimi ve yaralanma önleme için gereklidir.

TEKNİK ÖZELLİKLER

Net ağırlık: 110 kg
Brüt ağırlık: 143 kg
Kurulum boyutu: 1700*1550*950mm



Model: 82024

Hip Trainer

Plaka Yüklümel Çoklu Kalça Makinesi, kalça ve uylukları çalıştırmak için tasarlanmış çok yönlü bir ekipmandır. Kullanıcıların kalça abduksiyonu, addüksiyonu, fleksiyonu ve ekstansiyonu dahil olmak üzere çeşitli egzersizler yapmasına olanak tanır. Makine genellikle ayarlanabilir bir platform ve tutamaçlara sahiptir, böylece kullanıcılar farklı hareketler için konumlarını özelleştirebilirler. Plaka yüklü tasarımı, direnci kolayca ayarlamayı ve çeşitli fitness seviyelerine uyum sağlamayı mümkün kılar. Bu makine, kalça stabilitesini iyileştirmek, atletik performansı artırmak ve alt vücudu şekillendirmek için idealdir.

TEKNİK ÖZELLİKLER

Net ağırlık: 120 kg
Brüt ağırlık: 160 kg
Kurulum boyutu: 1282*1160*1730mm



Model: 82025

Kombo Decline

Ayakta Kombine Decline Makinesi, decline bench'in avantajlarını ayakta durma pozisyonuyla birleştirerek, decline press veya flyes gibi egzersizleri yapmak için benzersiz bir yol sunar. Bu düzenek, geleneksel oturma makinelerine göre daha etkili bir şekilde karın ve stabilizatör kaslarını çalıştırırken, alt göğüs bölgesini hedef alır. Plaka yüklü sistem, kullanıcıların direnci kolayca ayarlamasına olanak tanır, bu da onu hem yeni başlayanlar hem de ileri düzey sporcular için uygun hale getirir. Yenilikçi tasarımı, fonksiyonel gücü artırır ve üst vücut egzersizlerine çeşitlilik katar.

TEKNİK ÖZELLİKLER

Net ağırlık: 170 kg
Brüt ağırlık: 220 kg
Kurulum boyutu: 1580*1753*2160mm



Model: 82026

Seated Shrug

Plaka Yüklümel Oturarak Omuz Silkeleme Makinesi, trapez kaslarını çalıştırmak için özel olarak tasarlanmıştır. Oturma pozisyonu doğru formu sağlar ve yaralanma riskini azaltırken, plaka yüklemeli sistem hassas ağırlık ayarlamalarına olanak tanır. Bu makine, üst sırt ve omuzlarda güç ve hacim kazanmak için mükemmeldir. Ergonomik tasarımı, beldeki gerilimi en aza indirerek, serbest ağırlık omuz silme hareketlerine göre daha güvenli bir alternatif sunar.

TEKNİK ÖZELLİKLER

Net ağırlık: 105 kg
Brüt ağırlık: 112 kg
Kurulum boyutu: 1365*1620*1045 mm



Model: 82027

Linear Leg Press

45 derecelik açıyla çalışan Doğrusal Bacak Presi, alt vücut antrenmanları için vazgeçilmez bir ekipmandır. Kullanıcıların doğal hareket aralığıyla bacak presleri yapmalarını sağlayarak kuadriseps, hamstring ve kalça kaslarını çalıştırır. 45 derecelik açı, güvenlik ve etkinliği dengeleyerek tüm fitness seviyeleri için uygun hale getirir. Plaka yüklü tasarım, kolay ağırlık ayarlaması sağlarken, makinenin doğrusal hareketi pürüzsüz ve kontrollü bir hareket sunar. Bacak gücünü ve kas kütlelerini geliştirmek için vazgeçilmez bir araçtır.

TEKNİK ÖZELLİKLER

Net ağırlık: 196 kg
Brüt ağırlık: 234 kg
Kurulum boyutu: 2450*1200*1450mm



Model: 82028

Ground Base Squat Lunge

Zemin Tabanlı Squat Lunge Makinesi, squat ve lunge hareketlerinin faydalarını tek bir yenilikçi ekipmanda birleştirir. Genellikle bir ray üzerinde hareket eden bir platforma sahiptir ve kullanıcıların ek dirençle squat ve lunge hareketleri yapmalarını sağlar. Bu makine, stabilize için karın kaslarını çalıştırırken kuadriseps, hamstring, kalça ve baldır kaslarını hedefler. Zemin tabanlı tasarımı, doğal hareket kalıplarını destekleyerek fonksiyonel antrenman ve atletik performans için idealdir.

TEKNİK ÖZELLİKLER

Net ağırlık: 77 kg
Brüt ağırlık: 116 kg
Kurulum boyutu: 1500*1325800mm

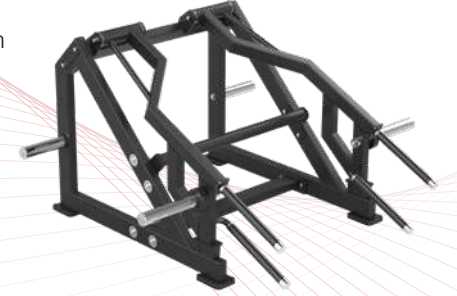

Model: 82029

Plate Loaded Glute

Plaka Yükleme Glute Makinesi, glute kaslarını izole etmek ve güçlendirmek için tasarlanmıştır. Kullanıcıların, özelleştirilebilir dirençle glute köprüleri veya kalça itmeleri gibi egzersizleri yapmalarını sağlar. Plaka yüklemeli sistem, ağırlığı ayarlamayı kolaylaştırır ve makinenin ergonomik tasarımı, doğru form ve kas aktivasyonunu garanti eder. Bu makine, glute gücünü artırmak, atletik performansı iyileştirmek veya daha belirgin bir alt vücut elde etmek isteyen kullanıcılar için mükemmeldir.

TEKNİK ÖZELLİKLER

Net ağırlık: 82 kg
Brüt ağırlık: 133 kg
Kurulum boyutu: 1170*925*1420mm



Model: 82030

Prone Leg Trainer

Yüzüstü bacak egzersiz aleti, yüzüstü yatarken hamstring kıvrımları için tasarlanmış bir makinedir. Bu pozisyon, hamstringleri etkili bir şekilde izole ederek diğer kas gruplarının katılımını azaltır. Plaka yüklü sistem, hassas ağırlık ayarlamalarına olanak tanır ve tüm güç seviyelerindeki kullanıcılar için uygundur. Tasarımı, tam hareket aralığını destekleyerek maksimum kas katılımı ve gelişimi sağlar.

TEKNİK ÖZELLİKLER

Ağırlık: 206 kg
Kurulum boyutu : 2317*1402*1404 mm/77*43*54 inç
Kas: Kalça, bacak



Model: 82031

Hip Trainer

Ayarlanabilir Ayak Plakalı Kalça Egzersiz Aleti, kalça ve hamstring kaslarını çalıştırmak için çok yönlü bir makinedir. Ayarlanabilir ayak plakası, kullanıcıların ayaklarının açısını değiştirerek farklı kas gruplarına verilen ağırlığı değiştirmelerine olanak tanır. Bu özellik, makineyi çeşitli egzersizler ve kullanıcı tercihleri için uygun hale getirir. Plaka yüklü tasarım, direncin kolayca ayarlanmasını sağlar ve makinenin stabilitesi, güvenli ve kontrollü hareketleri destekler.

TEKNİK ÖZELLİKLER

Ağırlık: 126 kg
Kurulum boyutu: 1850x1385x1440mm



Model: 82032

Hip Thrust Machine

İleri geri hareket eden sabit açılı ayak plakalı Kalça İtme Makinesi, kalça itmelerine odaklanmış bir yaklaşım sunar. Sabit açı, hareket modelinde tutarlılık sağlarken, ayak plakası konumunu ayarlama özelliği farklı boy ve bacak uzunluklarına sahip kullanıcıların ihtiyaçlarını karşılar. Bu makine, kontrollü ve ergonomik bir hareketle kalça kaslarını ve hamstringleri izole etmek için idealdir.

TEKNİK ÖZELLİKLER

Ağırlık: 126 kg
Kurulum boyutu: 1850*13851440mm



Model: 82032A

Hack Squat & Leg Press

Hack Squat & Leg Press Combo, iki temel alt vücut egzersizini bir araya getiren, yerden tasarruf sağlayan bir makinedir. Kullanıcılar, hack squat ve leg press arasında kolayca geçiş yapabilir, bu da makineyi her spor salonuna çok yönlü bir ekleme haline getirir. Plaka yüklü tasarım, özelleştirilebilir direnç sağlar ve makinenin çift işlevselliği, kuadriseps, hamstring ve gluteal kasları hedefleyen kapsamlı bir alt vücut antrenmanı sağlar.

TEKNİK ÖZELLİKLER

Net ağırlık: 85 kg
Brüt ağırlık: 122 kg
Kurulum boyutu: 2450*1700*1450mm



Model: 82034

45 Derece Hack Squat

Direnç Bandı Tutuculu 45 Derece Hack Squat Makinesi, geleneksel hack squat'a çok yönlülük katar. 45 derecelik açı, kuadriseps, hamstring ve gluteal kasları etkili bir şekilde çalıştırırken, direnç bandı tutucusu, kullanıcıların daha fazla zorluk için değişken direnç eklemelerine olanak tanır. Bu makine, alt vücut güç ve kuvvetini artırmak isteyen ileri düzey kullanıcılar için idealdir.

TEKNİK ÖZELLİKLER

Net ağırlık: 228 kg
Brüt ağırlık: 276 kg
Kurulum boyutu: 2450*1200*1450MM



Model: 82035

35 Derece Hack Squat

45 derecelik muadili gibi, Direnç Bandı Tutuculu 35 Derece Hack Squat Makinesi de biraz farklı bir açı sunarak alt vücut kaslarına daha fazla ağırlık verir. Direnç bantları ekstra zorluk katarak, antrenmanlarını yoğunlaştırmak isteyen kullanıcılar için mükemmel bir seçenek sunar. Bu makine dengeli bacak gelişimi ve fonksiyonel güç sağlar.

TEKNİK ÖZELLİKLER

Net ağırlık: 220 kg
Brüt ağırlık: 282 kg
Kurulum boyutu: 2580*17051346MM



Model: 82035A

Ab Trainer

Ab Trainer Makinesi, özellikle karın egzersizleri için tasarlanmıştır. Genellikle sırt için yastıklı bir destek ve denge için tutamaklar içerir, böylece kullanıcılar ek dirençle çeşitli karın egzersizleri yapabilirler. Plaka yüklü sistem, kolay ağırlık ayarlamasına olanak tanır ve karın gücünü ve kaslarını geliştirmek için uygundur. Ergonomik tasarımı, doğru formu sağlar ve yaralanma riskini azaltır.

TEKNİK ÖZELLİKLER

Net ağırlık: 108 kg
Brüt ağırlık: 158 kg
Kurulum boyutu: 1650*1410*900MM



Model: 82036

Lat Pull-Down Circular

Lat Pull-Down Dairesel Makine, geleneksel lat pull-down'ın bir varyasyonudur ve dairesel bir hareket yolu sunar. Bu tasarım, daha doğal bir hareket modeli sağlayarak eklemler üzerindeki yükü azaltır ve latissimus dorsi ve diğer sırt kaslarını etkili bir şekilde çalıştırır. Plaka yüklü sistem, özelleştirilebilir direnç sağlar ve tüm fitness seviyelerindeki kullanıcılar için uygundur.

TEKNİK ÖZELLİKLER

Net ağırlık: 123 kg
Brüt ağırlık: 174 kg
Kurulum boyutu: 1234*1608*1960MM



Model: 82037

Middle Chest Flight Machine

Orta Göğüs Uçuş Makinesi, göğüs kaslarını, özellikle göğsün orta kısmını izole etmek için tasarlanmıştır. Kullanıcıların kontrollü bir hareketle flyes yapmalarını sağlar, yaralanma riskini azaltır ve uygun kas aktivasyonunu garanti eder. Plaka yüklü tasarım, direnci ayarlamayı kolaylaştırır ve makinenin ergonomik yapısı, optimum göğüs gelişimi için tam hareket aralığını destekler.

TEKNİK ÖZELLİKLER

Net ağırlık: 75 kg
Brüt ağırlık: 119 kg
Kurulum boyutu: 1350*1617*1086MM



Model: 82038

Triceps Machine

Triceps Dip Makinesi, triceps kaslarını çalıştırmak için harika bir alettir. Genellikle kollar için yastıklı destekler ve denge için bir koltuk veya sırtlık içerir. Plaka yüklü sistem, kullanıcıların direnci kolayca ayarlamasına olanak tanır ve bu da makineyi tüm güç seviyeleri için uygun hale getirir. Bu makine, kontrollü bir dalma hareketi sağlayarak eklem stresini en aza indirirken triceps kaslarının çalışmasını en üst düzeye çıkarır.

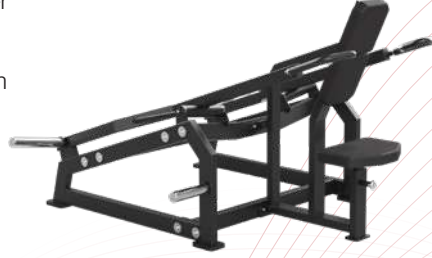

Model: 82039

TEKNİK ÖZELLİKLER

Net ağırlık: 113 kg
Brüt ağırlık: 153 kg
Kurulum boyutu: 1750*1165*1122MM

Pull Back Machine

Plaka Yüklemeli Geri Çekme Makinesi, latissimus dorsi, romboid ve trapez kasları dahil olmak üzere üst sırt kaslarınızı güçlendirmek için tasarlanmış çok yönlü bir ekipmandır. Dört farklı tutamak seçeneği sunarak, çeşitli sırt bölgelerini hedeflemek için tutamakları ve açılırları değiştirmenize olanak tanır ve böylece dengeli bir antrenman yapmanızı sağlar. Plaka yüklü tasarım, ağırlığı kolayca ayarlamaya olanak tanır ve tüm fitness seviyelerine uygundur. Bu makine, üst vücut gücünü geliştirmek ve duruşu iyileştirmek için mükemmeldir.



Model: 82041

TEKNİK ÖZELLİKLER

Net ağırlık: 116 kg
Brüt ağırlık: 164 kg
Kurulum boyutu: 1823*1394*1330MM

90 Degree Leg Press

90 Derece Dikey Bacak Presi, dikey bir baskı hareketi ile alt vücudunuzu (kuadriseps, hamstring ve kalça kasları) çalıştırır. 90 derecelik açısı, alt sırtınızdaki gerilimi azaltırken maksimum kas çalışması için derin bir hareket aralığı sağlar. Plaka yüklü sistem sayesinde, direnci gücünüze göre özelleştirebilir, bu da onu hem yeni başlayanlar hem de ileri düzey kullanıcılar için ideal hale getirir. Bu makine, yoğunluğu feda etmeden geleneksel bacak preslerine daha güvenli bir alternatif sunar.



Model: 82042

TEKNİK ÖZELLİKLER

Net ağırlık: 238 kg
Brüt ağırlık: 295 kg
Kurulum boyutu: 1817*1838*1910MM

Pendulum Squat

Sarkaçlı Squat, dizleriniz ve belinizdeki baskıyı en aza indirirken doğal squat hareketini taklit eder. Eşsiz sarkaç tasarımı, kuadriseps, hamstring ve kalça kaslarınızı etkili bir şekilde çalıştıran yumuşak ve kontrollü bir hareket sağlar. Plaka yüklü sistem, kolay ağırlık ayarlamasına olanak tanır ve ergonomik yapısı, doğru formu korumaya yardımcı olur. Bu makine, serbest ağırlık squatlarına kıyasla daha az riskle alt vücut gücünü geliştirmek için mükemmeldir.



Model: 82043

TEKNİK ÖZELLİKLER

Net ağırlık: 239 kg
Brüt ağırlık: 301 kg
Kurulum boyutu: 2760*1400*1620MM

Pro Biceps Curl

Pro Biceps Curl makinesi, çok yönlülük göz önünde bulundurularak pazı kaslarınızı izole etmek ve güçlendirmek için tasarlanmıştır. İki tür ped ve ayarlanabilir ped açısı ile farklı pozisyonlardan pazı kaslarınızı çalıştırabilirsiniz. Koltuk, her iki ped tarafına da uyum sağlamak için ileri ve geri hareket eder, böylece antrenmanınıza esneklik katar.



Model: 82047

TEKNİK ÖZELLİKLER

Net ağırlık: 60 kg
Brüt ağırlık: 90 kg

Pull Up Multifunctional Trainer

Pull-Up Çok Fonksiyonlu Egzersiz Aleti, pull-up, chin-up ve dip gibi egzersizler için mükemmel olan çok amaçlı bir üst vücut egzersiz aletidir. Sırt, pazı ve triceps kaslarını çalıştırmak için çoklu tutma seçenekleri sunarken, sağlam yapısı stabilite sağlar. Ayarlanabilir ayarları sayesinde tüm vücut boyutlarına uygundur, bu da bu egzersiz aletini üst vücut gücünü ve genel kondisyonu artırmak için mükemmel bir seçim haline getirir.

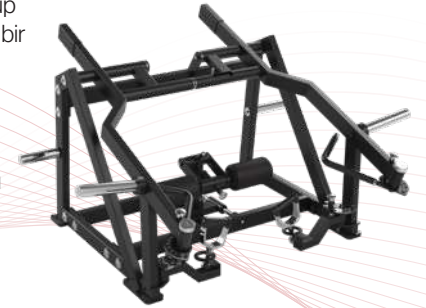

Model: 82037G

TEKNİK ÖZELLİKLER

Net ağırlık: 137 kg
Brüt ağırlık: 182 kg
Kurulum boyutu: 1500*1425*990MM

Standing Belt-Style Squat Trainer

Ayakta Kemerli Squat Egzersiz Aleti, plaka yüklü bir sisteme bağlı bir kemerle squat yapmanızı sağlar ve belinizin alt kısmı ile dizlerinizdeki baskıyı azaltır. Ayakta durma pozisyonu, karın ve dengeleyici kaslarınızı harekete geçirerek fonksiyonel gücünüzü artırır. Bu makine, eklemlerinizi en az düzeyde zorlayarak alt vücut gücünüzü artırmak için idealdir ve daha güvenli bir squat alternatifi sunar.

TEKNİK ÖZELLİKLER

Net ağırlık: 168 kg
Brüt ağırlık: 222 kg
Kurulum boyutu: 2150*1170*1500MM



Model: 82B20

Plated Load Check And Shoulder Combo

Plaka Yüklü Göğüs ve Omuz Kombinasyonu, üst vücut antrenmanı için çift işlevli bir makinedir. Göğüs ve pektoral kaslar için oturma ve ayakta durma pozisyonları sunar. Plaka yüklemeli sistem, basit ağırlık ayarlamalarına olanak tanır ve ergonomik tasarımı doğru formu garanti eder. Bu kombinasyon, üst vücut gücünü ve kas tanımını geliştirmek için mükemmeldir.

TEKNİK ÖZELLİKLER

Net ağırlık: 116 kg
Brüt ağırlık: 164 kg
Kurulum boyutu: 1823*1394*1330MM



Model: G2A38

Pull Over

Oturarak Pull-Over makinesi, kontrollü çekme hareketi ile üst sırt ve sırt kaslarına odaklanır. Oturma pozisyonu stabilite sağlar ve kaslarınızı çalıştırmaya konsantre olmanıza yardımcı olur. Plaka yüklü sistem, direnç ayarlamalarını kolaylaştırır ve ergonomik tasarım, tam hareket aralığını destekler. Bu makine, sırt gücünü artırmak ve duruşu iyileştirmek için mükemmeldir.

TEKNİK ÖZELLİKLER

Net ağırlık: 130 kg
Brüt ağırlık: 169 kg
Kurulum boyutu: 1220*1160*1500MM



Model: G2039

3D Hip Thruster

3D Hip Thruster, özelleştirilebilir kalça itme hareketi ile kalça kaslarınızı ve hamstringlerinizi çalıştırır. Ters çevrilebilir veya sabit sırt yastığı ve ileri geri ve farklı açılara ayarlanabilen ayak plakası ile hareketi tercihinize göre uyarlayabilirsiniz. Plaka yüklü sistem, ağırlıkların kolayca değiştirilmesini sağlar ve ergonomik yapısı doğru formu destekler. Bu makine, alt vücudunuzu güçlendirmek ve belirgin bir vücut şekli oluşturmak için idealdir.

TEKNİK ÖZELLİKLER

Net ağırlık: 190 kg
Brüt ağırlık: 280 kg
Kurulum boyutu: 1840*1540*1220MM



Model: G2d32

Seated Shoulder Press/ Chest Press

Oturmalı Omuz Presi / Göğüs Presi, etkili üst vücut egzersizleri için tasarlanmış çift işlevli bir kuvvet antrenman aletidir. Smith tarzı güvenlik kilidi ile donatılmış kılavuzlu ray sistemi sayesinde, beklenmedik düşmeleri önleyerek antrenman sırasında gelişmiş koruma sağlar.

TEKNİK ÖZELLİKLER

Net ağırlık: 190 kg
Brüt ağırlık: 280 kg
Kurulum boyutu: 1840*1540*1220MM



Model: G2A02

Standing T Bar Row

Ayakta T Bar Row, latissimus dorsi, trapez ve arka deltoid kaslarını hedefleyen güçlü sırt antrenmanı için tasarlanmıştır. Açılı çerçevesi, beldeki gerilimi en aza indirirken güçlü bir kaldırma pozisyonunu destekler.

TEKNİK ÖZELLİKLER

Net ağırlık: 79 kg
Brüt ağırlık: 124 kg
Kurulum boyutu: 2300*1215*695MM



Model: G2A08

Hip Thrust Machine

Kemerli Kalça İtici, maksimum güvenlik ve konforla etkili kalça kasları antrenmanı için tasarlanmıştır. Bu kemer yüklemeli sistem, tam hareket aralığını korurken kalça ve omurga üzerindeki baskıyı azaltır.



Model: G2B32

TEKNİK ÖZELLİKLER

Net ağırlık: 118 kg

Brüt ağırlık: 165 kg

Kurulum boyutu: 1850*1385*930MM

Multi Hip Trainer

Multi Hip Trainer, tek bir kompakt ünite ile kalça fleksörlerini, ekstansörlerini, abduktörlerini ve adduktörlerini çalıştırmak için tasarlanmış çok yönlü bir makinedir. Pürüzsüz dönüş ve hassas ayar ile çok çeşitli alt vücut hareketlerini destekler.

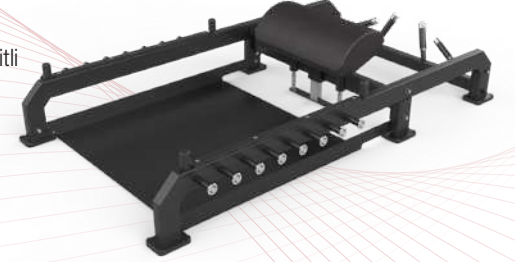

Model: G2F32

TEKNİK ÖZELLİKLER

Net ağırlık: 100 kg

Brüt ağırlık: 157 kg

Kurulum boyutu: 1690*710*380MM

Standing Abductor Machine

Ayakta Abduktör Makinesi, güçlü ve dik bir egzersiz pozisyonu ile kalça abduktör kaslarını çalıştırmak için tasarlanmıştır. Karın kaslarını tam olarak çalıştırırken, kalça kasları ve uyluk dış kaslarını odaklanmış bir şekilde izole eder.



Model: G2045

TEKNİK ÖZELLİKLER

Net ağırlık: 101,5 kg

Brüt ağırlık: 140 kg

Kurulum boyutu: 1650*700*1360MM

Independent 45 Degree Leg Press

45° Plaka Yüklemeli Lineer Bacak Presi, alt vücutun verimli bir şekilde geliştirilmesi için tasarlanmıştır. Benzersiz bağımsız bacak hareketi, tek taraflı antrenmana olanak tanır, dengesizlikleri düzeltmek ve odaklanmış güç geliştirmek için mükemmeldir. Doğal ve güvenli bir hareketle öncelikle kuadriseps, kalça kasları ve hamstringleri hedefler. Plaka yüklemeli sistem, stabil ve omurga dostu bir ortamda aşamalı aşırı yüklenmeyi destekler, bu da onu bacak kütlesi ve saf güç geliştirmek için ideal hale getirir.



Model: G2B28

TEKNİK ÖZELLİKLER

Net ağırlık: 196 kg

Brüt ağırlık: 234 kg

Kurulum boyutu: 2450*1200*1450mm

Power smith Flat/Decline Bench Press

Ultra pürüzsüz dikey bar hareketi için hassas lineer yatak sistemi ile donatılmıştır. Eğimli pozisyonda alt göğüs (pektoralis minor) ve tricepsleri, düz pozisyonda ise orta göğüs (pektoralis major) çalıştırmak için idealdir. Plaka yüklü tasarım, hassas ağırlık seçimi sağlarken, kılavuzlu yol, ağır kaldırma sırasında güvenliği ve dengeyi artırır. Kompakt ve yoğun göğüs gelişimi için tasarlanmıştır.



Model: G2A13

TEKNİK ÖZELLİKLER

Net ağırlık: 255 kg

Brüt ağırlık: 297 kg

Kurulum boyutu: 1760*2075*1620 mm

45° Linear Motion Hack Squat

45° Plaka Yüklemeli Lineer Bacak Presi, alt vücutun verimli bir şekilde geliştirilmesi için tasarlanmıştır. Eşsiz bağımsız bacak hareketi, tek taraflı antrenmana olanak tanır, dengesizlikleri düzeltmek ve odaklanmış güç geliştirmek için mükemmeldir. Doğal ve güvenli bir hareketle öncelikle kuadriseps, gluteal kaslar ve hamstringleri hedefler. Plaka yüklemeli sistem, stabil ve omurgaya zarar vermeyen bir ortamda aşamalı aşırı yüklenmeyi destekler, bu da onu bacak kütlesi ve saf güç geliştirmek için ideal hale getirir.



Model: G2J28

TEKNİK ÖZELLİKLER

Net ağırlık: 259 kg

Brüt ağırlık: 303 kg

Kurulum boyutu: 2300*1550*1420mm

45-Degree Leg Press Machine with Linear Bearings

Eşsiz dikey pürüzsüzlük ve stabilite için doğrusal yatak kılavuz sistemi kullanır. Yoğun kuadriseps geliştirme için tasarlanmış olup, kalça ve baldır kaslarına da ek vurgu yapar. Kompakt, plaka yüklü ve ağır, sıkı tekrarlar için tasarlanmıştır.



Model: G2K28

TEKNİK ÖZELLİKLER

Net ağırlık: 222 kg
Brüt ağırlık: 260 kg
Kurulum boyutu: 2450*1700*1500mm

45° Power Smith Seated Iso-Lateral Pull Back

Olağanüstü pürüzsüz ve kontrollü yatay çekme hareketleri için doğrusal yatak kılavuz sistemi içerir. Hedeflenen orta sırt, romboid ve arka delt gelişimi için tasarlanan bu plaka yüklü ek parça, sıkı form ve dengeli güç artışı sağlar. Oturarak kürek çekme ve geri çekme egzersizleri için idealdir ve Power Smith çerçevesine kompakt entegrasyon sağlar.



Model: G2060

TEKNİK ÖZELLİKLER

Net ağırlık: 185 kg
Brüt ağırlık: 225 kg
Kurulum boyutu: 1540*1760*1100 mm

45° Power Smith Seated Iso-Lateral Pull Back



Model: G2A60

TEKNİK ÖZELLİKLER

Net ağırlık: kg
Brüt ağırlık: kg
Kurulum boyutu: 1570*2100*1100mm

Power Smith System Bent-Over Iso-Lateral Row

Eğilme egzersizleri sırasında olağanüstü düzgün ve dengeli dikey hareket için hassas doğrusal yatak kılavuz sistemi ile tasarlanmıştır. Bu plaka yüklü yapı, latissimus dorsi, romboid, trapezius ve arka deltoid kaslarını etkili bir şekilde hedefleyerek kontrollü hareket sağlar. Sırt kalınlığını artırmak ve postürü iyileştirmek için ideal olup, sürtünmeyi en aza indirir ve güvenliği artırır. Aşamalı aşırı yüklemeye için Olimpik plakalarla uyumludur. Kompakt, dayanıklı ve Power Smith çerçeve sistemi içinde yoğun kullanım için tasarlanmıştır.



Model: G2061

TEKNİK ÖZELLİKLER

Net ağırlık: 146 kg
Brüt ağırlık: 187 kg
Kurulum boyutu: 1430*1760*1080 mm

Power Smith System Bent-Over Iso-Lateral Row



Model: G2A61

TEKNİK ÖZELLİKLER

Net ağırlık: kg
Brüt ağırlık: kg
Kurulum boyutu: 1430*2100*1080

90° Power Smith Seated Iso-Lateral Pull Back



Model: G2062

TEKNİK ÖZELLİKLER

Net ağırlık: kg
Brüt ağırlık: kg
Kurulum boyutu: 1300*1820*1530mm

Plate Loaded Biceps Curl



TEKNİK ÖZELLİKLER

Net ağırlık: kg
Brüt ağırlık: kg
Kurulum boyutu: 970*1100*1000mm

Model: G2034

Powerlifting Multi-Functional Trainer

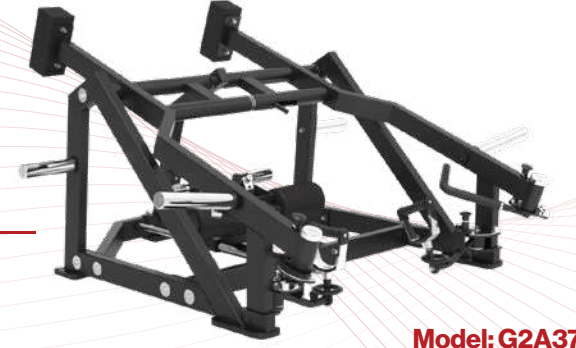

TEKNİK ÖZELLİKLER

Net ağırlık: kg
Brüt ağırlık: kg
Kurulum boyutu: 1600*1790*940mm

Model: G2A37



Multi

Kalite bir şirketin ruhuysa, inovasyon onun kalbi demektir.

Yükselen parabolik tasarımı 73 serisinden gökyüzü yogası için en basit cihaza kadar, detay ve kalite standartlarımız her kaynaklı bağlantıda, toz boya kaplamada, kullanılan malzemede ve eğitim açısında görülebilir.

Eğitim ekipmanlarının kullanıcıya tam olarak uygun olması gerektiğine inanıyoruz. Bu nedenle, kullanıcıya rahatlık ve güven hissi vererek mümkün olan en iyi antrenmanı yapmasına yardımcı olan, pürüzsüz ve sağlam ekipmanlar üretmeye kendimizi adadık.

40'tan fazla patent

Faydalı Model Patent Sertifikaları Görünüm Tasarım Patent Sertifikaları

Ana çerçeve 80*40*3,0 dikdörtgen boru, POM malzeme kasnak, CNC işleme, yüksek yoğunluklu ve uzun süreli kullanıma dayanacak şekilde özelleştirilmiş yüksek kaliteli yatak Japonya yapımı tel kablo, 1400 kg mukavemete dayanabilen 6*19+1*75 kaplamalı tel.



Çoklu İstasyon

ABS ana çerçeve üst dekorasyon kapağı

Tam koruyucu kapak, 4 mm kalınlığında
ABS bakire malzeme, dayanıklı ve çevre dostu

ABS entegre yuva tasarlanmış
alt üst kapağa uygun kapak

Ana çerçeve 75*118*3,0 yarı eliptik boru, Q235 Çelik,
yüksek mukavemet, iyi yorulma direnci

yüksek yoğunluklu köpük döşeme,
"mobilya sınıfı" PU deri ve entegre
ABS koruma kapağı

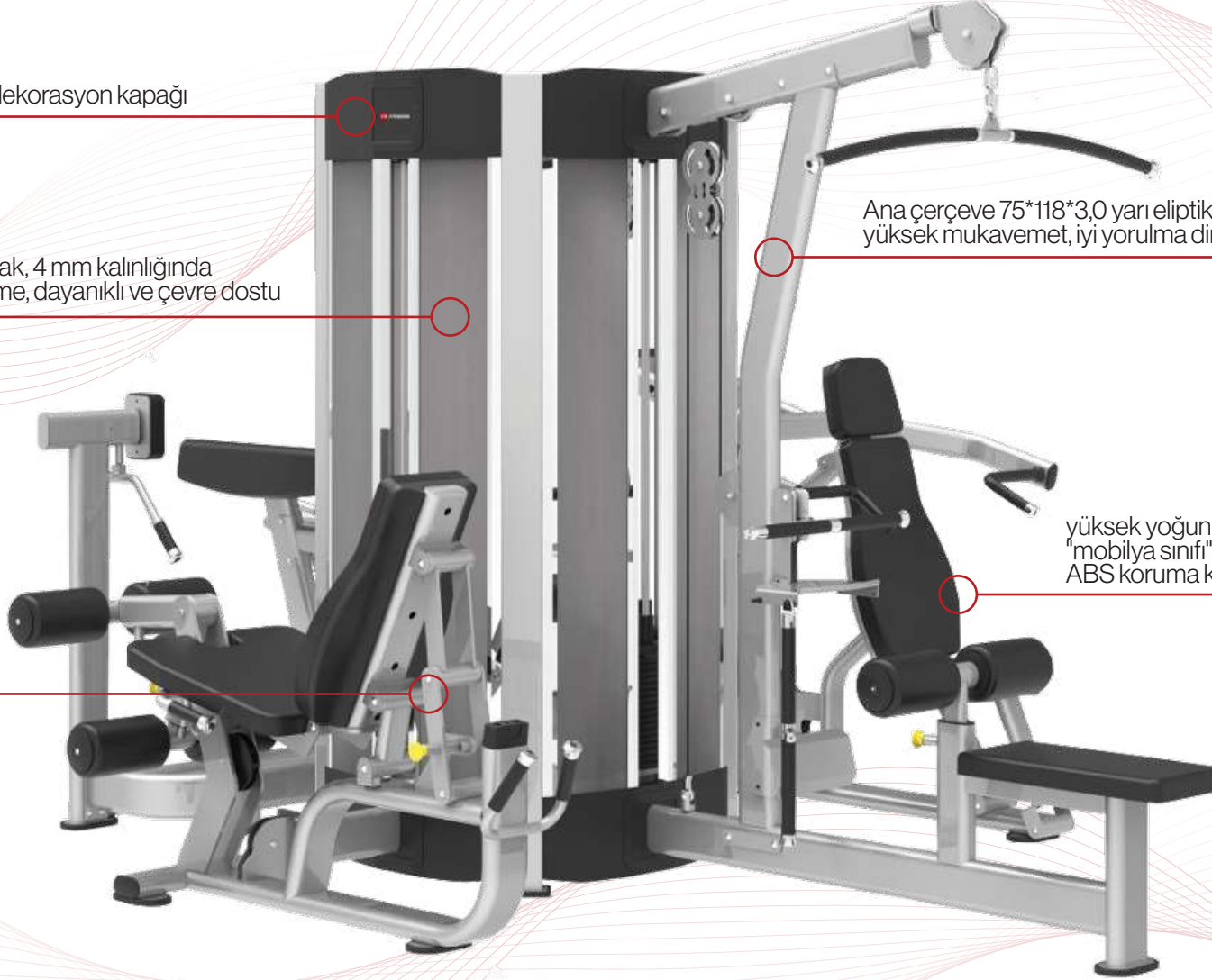

4 Station Multi Jungle

Çeşitli eklentiler, konfigürasyonlar ve kurulumlarla özelleştirilebilen çok yönlü bir ekipman olup, egzersiz yapanlara neredeyse sınırsız egzersiz çeşitliliği sunar. Aynı anda dört kişiye kadar egzersiz yapma imkanı sunan çoklu 4 istasyon, grup antrenmanları için mükemmeldir. Kablo hareketi, denge, stabilite ve güç geliştiren neredeyse sonsuz çeşitlilikte kuvvet antrenmanı seçenekleri sunan, kullanıcı tanımlı hareket yolları kullanır.

TEKNİK ÖZELLİKLER

Net ağırlık: 699 kg/1541 lb

Brüt ağırlık: 789 kg/1742 lb

Kurulum boyutu: 3550x2100x2400 mm



Model: F2001

6 Station Multi Jungle

Çeşitli eklentiler, konfigürasyonlar ve kurulumlarla özelleştirilebilen çok yönlü bir ekipman olup, egzersiz yapanlara neredeyse sınırsız egzersiz çeşitliliği sunar. Aynı anda dört kişiye kadar egzersiz yapma imkanı sunan 6 istasyonlu çoklu ekipman, grup antrenmanları için mükemmeldir. Kablo hareketi, denge, stabilite ve güç geliştiren neredeyse sonsuz çeşitlilikte kuvvet antrenmanı seçenekleri sunan, kullanıcı tanımlı hareket yolları kullanır.

TEKNİK ÖZELLİKLER

Net ağırlık: 77 kg

Brüt ağırlık: 116 kg

Kurulum boyutu: 1500*1325800mm

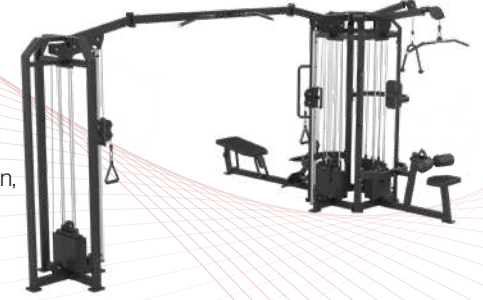

Model: F2002

9 Station Multi Jungle

Çeşitli eklentiler, konfigürasyonlar ve kurulumlarla özelleştirilebilen çok yönlü bir ekipman olup, egzersiz yapanlara neredeyse sınırsız egzersiz çeşitliliği sunar. Aynı anda dört kişiye kadar egzersiz yapma imkanı sunan çoklu 9 istasyon, grup antrenmanları için mükemmeldir. Kablo hareketi, denge, stabilite ve güç geliştiren neredeyse sonsuz çeşitlilikte kuvvet antrenmanı seçenekleri sunan, kullanıcı tanımlı hareket yolları kullanır.

TEKNİK ÖZELLİKLER

Net ağırlık: 1279 kg/2819 lb

Brüt ağırlık: 1629 kg/3591 lb

Kurulum boyutu: 6660*3530*2400 mm



Model: F2003

14 Station Multi Jungle

Çeşitli eklentiler, konfigürasyonlar ve kurulumlarla özelleştirilebilen çok yönlü bir ekipman olup, egzersiz yapanlara neredeyse sınırsız egzersiz çeşitliliği sunar. Aynı anda dört kişiye kadar egzersiz yapma imkanı sunan 14 istasyonlu çoklu ekipman, grup antrenmanları için mükemmeldir. Kablo hareketi, denge, stabilite ve güç geliştiren neredeyse sonsuz çeşitlilikte kuvvet antrenmanı seçenekleri sunan, kullanıcı tanımlı hareket yolları kullanır.

TEKNİK ÖZELLİKLER

Net ağırlık: 1958 kg/4317 lb

Brüt ağırlık: 2328 kg/5132 lb

Kurulum boyutu: 11000*3530*2400 mm



Model: F2004

4 Station Multi Jungle

Çeşitli eklentiler, konfigürasyonlar ve kurulumlarla özelleştirilebilen çok yönlü bir ekipman olup, egzersiz yapanlara neredeyse sınırsız egzersiz çeşitliliği sunar. Aynı anda dört kişiye kadar egzersiz yapma imkanı sunan çoklu 4 istasyon, grup antrenmanları için mükemmeldir. Kablo hareketi, denge, stabilite ve güç geliştiren neredeyse sonsuz çeşitlilikte kuvvet antrenmanı seçenekleri sunan, kullanıcı tanımlı hareket yolları kullanır. Yüksek yoğunluklu köpük döşeme, "mobilya sınıfı" PU deri ve entegre ABS koruma kapağı.

TEKNİK ÖZELLİKLER

Net ağırlık: 699 kg/1541 lb

Brüt ağırlık: 789 kg/1742 lb

Kurulum boyutu: 3550x2100x2400 mm



Model: 6280

6 Station Multi Jungle

Çeşitli eklentiler, konfigürasyonlar ve kurulumlarla özelleştirilebilen çok yönlü bir ekipman olup, egzersiz yapanlara neredeyse sınırsız egzersiz çeşitliliği sunar. Aynı anda dört kişiye kadar egzersiz yapma imkanı sunan çoklu 6 istasyon, grup antrenmanları için mükemmeldir. Kablo hareketi, denge, stabilite ve güç geliştiren neredeyse sonsuz çeşitlilikte kuvvet antrenmanı seçenekleri sunan, kullanıcı tanımlı hareket yolları kullanır.

TEKNİK ÖZELLİKLER

Net ağırlık: 800 kg/1764 lb

Brüt ağırlık: 920 kg/2183 lb

Kurulum boyutu: 5360*3530*2400 mm



Model: 6280A

9 Station Multi Jungle

Çeşitli eklentiler, konfigürasyonlar ve kurulumlarla özelleştirilebilen, egzersiz yapanlara neredeyse sınırsız egzersiz çeşitliliği sunan çok yönlü bir ekipman. Aynı anda dört kişiye kadar egzersiz yapma imkanı sunan çoklu 9 istasyon, grup antrenmanları için mükemmeldir. Kablo hareketi, denge, stabilite ve güç geliştiren neredeyse sonsuz çeşitlilikte kuvvet antrenmanı seçenekleri sunan, kullanıcı tanımlı hareket yolları kullanır.

TEKNİK ÖZELLİKLER

Net ağırlık: 1279 kg/2819 lb

Brüt ağırlık: 1629 kg/3591 lb

Kurulum boyutu: 6660*3530*2400 mm



Model: 6280B

14 Station Multi Jungle

Çeşitli eklentiler, konfigürasyonlar ve kurulumlarla özelleştirilebilen çok yönlü bir ekipman olup, egzersiz yapanlara neredeyse sınırsız egzersiz çeşitliliği sunar. Aynı anda dört kişiye kadar egzersiz yapma imkanı sunan 14 istasyonlu çoklu ekipman, grup antrenmanları için mükemmeldir. Kablo hareketi, denge, stabilite ve güç geliştiren neredeyse sonsuz çeşitlilikte kuvvet antrenmanı seçenekleri sunan, kullanıcı tanımlı hareket yolları kullanır.

TEKNİK ÖZELLİKLER

Net ağırlık: 1958 kg/4317 lb

Brüt ağırlık: 2328 kg/5132 lb

Kurulum boyutu: 11000*3530*2400 mm

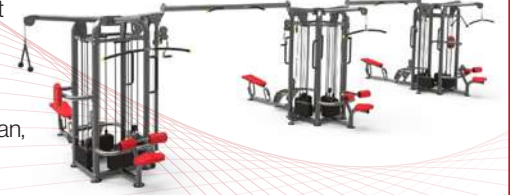

Model: 6280C

3 Station 6 Function Trainer

Fonksiyonlar: omuz / göğüs presi, bacak uzatma / yüzüstü bacak kıvrımı; lat pull down / pulley
Tüm makine, bilimsel hareket açısını sağlamak için Ergonomik ilkesine göre tasarlanmıştır.
MC köpük dolgulu yastık, PU deri, ABS koruyucu kapak. Kolay kullanım, "Tek elle kullanım" ile tek elle istasyonu kolayca değiştirebilirsiniz.

TEKNİK ÖZELLİKLER

Net ağırlık: 781 kg Brüt ağırlık: 981 kg

Kurulum boyutu: 3000*2330*2140 mm

Ağırlık yığını: omuz / göğüs presi: 90 kg

Bacak Uzatma / Yüzüstü Bacak Kıvrılma: 90 kg

Yanal çekme/ makara : 100 kg



Model: 5336

4 Station 8 Function Trainer

Fonksiyonlar: Omuz / Göğüs Presi; Bacak Uzatma / Yüzüstü Bacak Kıvrımı; Lat Pull Down / Kasnak; Pazı Kıvrımı / Triceps Uzatma
Tüm makine, bilimsel hareket açısını sağlamak için Ergonomik prensibine göre tasarlanmıştır.
Kolay kullanım, "Tek elle kullanım" ile tek elle istasyonu kolayca değiştirebilirsiniz.

TEKNİK ÖZELLİKLER

Net ağırlık: 840 kg Brüt ağırlık: 1040 kg

Kurulum boyutu: 3500*2880*2140 mm

Ağırlık yığını: Omuz / Göğüs Presi: 90 kg

Bacak Uzatma / Yüzüstü Bacak Kıvrılma: 90 kg

Lat Pull Down / Pulley : 100 kg

Biceps Curl / Triceps Extension: 70 kg



Model: 5348



Gym Accessories



Kauçuk Altıgen Dambıl

Kaplama: Parlak krom sap veya siyah krom sap
Sap Çapı: 28 mm (5 kg'a kadar), 35 mm (5 kg'ın üzerinde)
Ağırlık aralığı: 1-10 kg, 1kg artışlarla
2,5-60 kg, 2,5 kg artışlarla
3,5,8,10,12 lbs, 15-120 lbs, 5 lbs artışlarla
Sap uzunluğu: 129 mm
Ağırlık toleransı: ±%3

TEKNİK ÖZELLİKLER

Altıgen tasarım yuvarlanmayı önler. Katı dökme demir çekirdekli kauçuk kaplama. Ağır hizmet tipi kauçuk kaplı başlıklar: gürültüyü, zemine verilen hasarı ve dambılların aşınmasını ve yıpranmasını en aza indirir. El yorgunluğunu azaltmak için elmas tırtıklı, kolay tutuşlu, ergonomik krom sap.



Model: DBR001

Yuvarlak Başlı Kauçuk Dambıl

Kaplama: Parlak krom Tutamak
Ağırlık aralığı: 2,5 kg ila 50 kg arasında 2,5 kg artışlarla / 5 lbs ila 110 lbs, 5 lbs artışlarla,
Sap uzunluğu: 130 mm Sap çapı: 32 mm

TEKNİK ÖZELLİKLER

Yuvarlak Lastik Dambıl ağırlık başlığı, dişli somunla sapa takılır ve kaynaklanır. Lastik kaplama, yüksek yoğunluklu lastiktir. Krom saplar, ufalanmaya, pul pul dökülmeye, soyulmaya ve korozyona karşı dayanıklıdır. Güvenli ve rahat bir tutuş yüzeyi için orta dereceli tırtıklı yüzey. Tüm dambıllar, standart dambıl raflarındaki yuvaların konturuna uyacak şekilde yuvarlaktır. Ağırlık başlıkları sapa preslenir ve kaynaklanır.



Model: DBR002

Üretan Yuvarlak Başlı Dambıl (CPU)

Sap tipi: Tırtıklı Düz sap, Sap kaplaması: Sert krom kaplama
Ağırlık aralığı: 2,5,5,7,5---70KG .25kg artış / 2,4,6---50KG
.2kg artış/5,10,15---120LB,5lb artış / 1,2,3-10KG
Sap uzunluğu: 151 mm, Sap çapı: 22 kg'a kadar 32 mm, 22 kg'ın üzerinde 34 mm, 22 kg için 28 mm, 1 kg için 28 mm
Tolerans: +/-2%, Logo: lazer / özelleştirilmiş

TEKNİK ÖZELLİKLER

Son derece rafine poliüretan ticari dambıllar, dayanıklı PU tabakasıyla kaplanmış yuvarlak başlı dambıl için tamamen kaynaklı sap. Kolay sayı tanımlama ve 32-34 mm sert krom saplar, kavrayıcı ve rahat tırtıklı yüzey.



Model: DBC001

Üretan Yuvarlak Başlı Dambıl (CPU)

Sap tipi: Tırtıklı düz sap Sap kaplaması: Sert krom kaplama
Sap uzunluğu: 151 mm
Sap çapı: 2-18 kg için 31 mm, 20-50 kg için 33 mm, 5-45 lb için 31 mm, 50-100 lb için 33 mm Tolerans: ±%2

TEKNİK ÖZELLİKLER

Son derece rafine poliüretan ticari dambıllar. Yuvarlak başlı dambılın tamamen kaynaklı sapı, dayanıklı PU tabakasıyla kaplanmıştır. Kolay numara tanımlama ve 32-34 mm sert krom saplar, kavrayıcı ve rahat tırtıklı yüzeye sahiptir.



Model: DBC002

Üretan 12 kenarlı dambıl (CPU)

Sap tipi: Tırtıklı düz sap. Sap kaplaması: Sert krom kaplama
Ağırlık aralığı: 2,5---60KG 2,5kg artış
2 ---50KG 2kg artış
Sap uzunluğu: 151 mm
Sap çapı: 22 kg'a kadar 32 mm, 22 kg'ın üzerinde 3 mm
1 kg için 28 mm
Tolerans: ±%2
Logo: lazer / özelleştirilmiş

TEKNİK ÖZELLİKLER

12 kenarlı yeni tasarım üretan dambıl, son derece rafine poliüretan ticari dambıllar. Sert PU tabakayla kaplanmış, yuvarlak başlı haltere tamamen kaynaklanmış sap. Kolay sayı tanımlama ve 32-34 mm sert krom saplar, kavrayıcı ve rahat tırtıklı yüzey.



Model: DBC003

Üretan Yuvarlak Başlı Dambıl (Tpu)

Sap tipi: Tırtıklı düz sap, Sap kaplaması: Sert krom kaplama
Ağırlık aralığı: 2,5,5,7,5---60KG 2,5kg artış
2,4,6---50KG 2kg artış,
5,10,15---150LB 5lb artış
Sap uzunluğu: 151 mm
Sap çapı: 22 kg'a kadar 32 mm, 22 kg'ın üzerinde 34 mm 1 kg için 28 mm
Tolerans: ±%2
Logo: lazer / özelleştirilmiş

TEKNİK ÖZELLİKLER

Altıgen tasarım yuvarlanmayı önler. Sağlam dökme demir çekirdekli kauçuk kılıf. Ağır hizmet tipi kauçuk kaplı başlıklar: gürültüyü, zemine verilen hasarı ve dambılların aşınmasını ve yıpranmasını en aza indirir. El yorgunluğunu azaltmak için elmas tırtıklı, ergonomik, kolay tutuşlu krom sap.



Model: DBT001

Kauçuk Yuvarlak Başlı Barbell Sabit Ağırlık Düz

Sap kaplaması: Parlak krom
Malzeme: Çelik + kauçuk
Ağırlık aralığı: 5 kg ila 50 kg, 5 kg'lık artışlarla
10 lb ila 120 lb, 10 lb artışlarla
Çubuk boyutu: 1000 mm
Sap çapı: 32 mm
Ağırlık toleransı: $\pm 3\%$.

TEKNİK ÖZELLİKLER

Barbell başlıkları sağlam çelikten yapılmıştır.
Yakın tolerans sağlamak için hassas bir şekilde delinmiş ve oyulmuştur. Kauçuk kaplama, gürültüyü azaltan ve zemini ve ekipmanı koruyan yüksek kaliteli kauçuktan yapılmıştır.
Krom sap. Daha rahat tutuş için yumuşak-orta derecede tırtıklı.



Model: BSR001S

Kauçuk Yuvarlak Başlı Barbell Sabit Ağırlık Curl

Sap kaplaması: Parlak krom
Malzeme: Çelik + kauçuk
Ağırlık aralığı: 5 kg ila 55 kg, 5 kg'lık artışlarla
10 lb ila 120 lb, 10 lb artışlarla
Çubuk boyutu: 1000 mm
Sap çapı: 32 mm
Ağırlık toleransı: $\pm 3\%$.

TEKNİK ÖZELLİKLER

Barbell başlıkları sağlam çelikten yapılmıştır.
Yakın tolerans sağlamak için hassas bir şekilde delinmiş ve oyulmuştur.
Kauçuk kaplama, gürültüyü azaltan ve zemini ve ekipmanı koruyan yüksek kaliteli kauçuktan yapılmıştır.
Krom sap. Daha rahat tutuş için yumuşak-orta derecede tırtıklı.

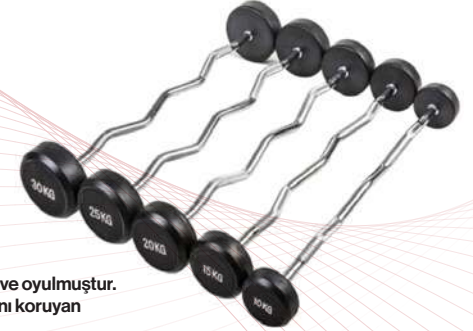

Model: BSR001C

Üretan Yuvarlak Başlı Barbell Sabit Ağırlık Düz

Sap kaplaması: Sert krom, Malzeme: Çelik + CPU
Ağırlık aralığı: 10-55 kg, 5 kg artışlarla, Çubuk boyutu: 890 mm
Sap çapı: 32 mm
Ağırlık toleransı: $\pm 2\%$
Minimum sipariş miktarı: 4 ADET/BOYUT
Logo: Lazer logo ücretsiz

TEKNİK ÖZELLİKLER

Barbell başlıkları sağlam çelikten yapılmıştır.
Yakın tolerans sağlamak için hassas bir şekilde delinmiş ve oyulmuştur.
Kauçuk kaplı kaplama, gürültüyü azaltan ve zemini ve ekipmanı koruyan dayanıklı PU tabakasıdır. Sert krom sap.
Daha rahat tutuş için yumuşak-orta derecede tırtıklı.



Model: BSC001S

12 Kenarlı Kauçuk Plakalar

Malzeme: kauçuk kaplamalı dökme demir
Delik çapı: 51 mm
Ağırlık aralığı: 1,25, 2,5, 5, 10, 15, 20, 25 kg
2,5, 5, 10, 25, 35, 45 lb
Tolerans: $\pm 3\%$ Tedarikçi: 盛捷

TEKNİK ÖZELLİKLER

Birinci sınıf kauçuk kaplama, gürültüyü, zemine verilen zararı ve plakaların aşınmasını en aza indirir.
Eşsiz 12 kenarlı şekli yuvarlanmayı önler.



Model: WPR001

12 Kenarlı Kauçuk Plakalar

Malzeme: kauçuk kaplamalı dökme demir
Delik çapı: 51 mm
Ağırlık aralığı: 1,25, 2,5, 5, 10, 15, 20, 25 kg
2,5, 5, 10, 25, 35, 45 lb
Tolerans: $\pm 3\%$

TEKNİK ÖZELLİKLER

Birinci sınıf kauçuk kaplı, gürültüyü, zemine verilen zararı ve plakaların aşınmasını ve yıpranmasını en aza indirir.
Eşsiz 12 kenarlı şekli yuvarlanmayı önler.



Model: WPR001M

Trigrip Kauçuk Plakalar

Malzeme: kauçuk kaplamalı dökme demir
Delik çapı: 51 mm
Ağırlık aralığı: 1,25, 2,5, 5, 10, 15, 20, 25 kg
2,5, 5, 10, 25, 35, 45 lb
Tolerans: $\pm 3\%$

TEKNİK ÖZELLİKLER

Dayanıklı, kokusuz kauçuk kaplı.
Yıllarca çatlama, solma veya zemin ve ekipmana zarar vermeden sorunsuz performans sağlar.
Katı çelik ek parça, hassas uyum sağlar.



Model: WPR002

Trigrip Kauçuk Plakalar

Malzeme: kauçuk kaplamalı dökme demir
Delik çapı: 51 mm
Ağırlık aralığı: 1,25, 2,5, 5, 10, 15, 20, 25 kg
2,5, 5, 10, 25, 35, 45 lb
Tolerans: ±3



Model: WPR002M

TEKNİK ÖZELLİKLER

Dayanıklı, kokusuz kauçuk kaplı.
Yıllarca çatlama, solma veya zemin ve ekipmana zarar vermeden sorunsuz performans sağlar.
Kati çelik ek parça, hassas uyum sağlar.

Trigrip Kauçuk Plakalar

Malzeme: kauçuk kaplamalı dökme demir
Delik çapı: 51 mm
Ağırlık aralığı: 2,5/5/10/15/20/25 kg
Tolerans: ±3%



Model: WPR003

TEKNİK ÖZELLİKLER

Dayanıklı, kokusuz kauçuk kaplı.
Çelik halkalı 3 tutamaklı kauçuk kaplı ağırlık plakası. Bu ağırlık plakası 3 tutamaklıdır. Bu sayede ev spor salonunuzda daha kolay taşınabilir olmasının yanı sıra, tutamakları tutup Olimpik Ağırlık ile egzersiz yapabilirsiniz.

Trigrip Kauçuk Plakalar

Malzeme: kauçuk kaplamalı dökme demir
Delik çapı: 51 mm
Ağırlık aralığı: 1,25, 2,5, 5, 10, 15, 20, 25 kg
Tolerans: ±%3



Model: WPR004

TEKNİK ÖZELLİKLER

Yüksek kaliteli kauçuk kaplama, gürültüyü, zemine verilen hasarı ve plakaların aşınmasını ve yıpranmasını en aza indirir.
Çelik halkalı 3 tutamaklı kauçuk kaplı ağırlık plakası.
3 tutamaklı kauçuk kaplı ağırlık plakası, EZ tutamaklı saplara sahiptir. Bu, ev spor salonunuzda taşınmasını kolaylaştırmakla kalmaz, aynı zamanda sapları tutup Olimpik Ağırlık ile egzersiz yapmanızı da sağlar.

Üretan Ağırlık Plakaları (CPU)

Malzeme: poliüretan
Paslanmaz çelik insert halka
Delik çapı: 50,8 mm
Ağırlık aralığı: 1,25 kg 2,5 kg 5 kg 10 kg 15 kg 20 kg 25 kg
2,5/5/10/25/35/45/55LB
Tolerans: ±%2



Model: WPC001

TEKNİK ÖZELLİKLER

Ağırlık plakaları, çizilmeye ve paslanmaya karşı son derece dayanıklı, yüksek kaliteli üreterandan yapılmıştır.
Dayanıklı üretan kokusu azdır, zeminde iz bırakmaz ve kauçuk plakalara göre daha az sıçrama yapar.
Paslanmaz çelik merkez halkası, plaka ve çubuk arasında dayanıklı bir aşınma yüzeyi sağlar.

Üretan Ağırlık Plakaları (CPU)

Malzeme: poliüretan
Paslanmaz çelik insert halka
Delik çapı: 50,8 mm
Ağırlık aralığı: 1,25/2,5/5/10/15/20/25KG
Tolerans: ±%2



Model: WPC002

TEKNİK ÖZELLİKLER

Yüksek kaliteli, darbeye dayanıklı poliüretan, tesis zeminlerini ve çevredeki ekipmanları aşınmalardan korumaya yardımcı olur.
Ağır hizmet tipi PU kaplama çatlamaz, kırılmaz veya soyulmaz ve paslanmaya, ufalanmaya ve pul pul dökülmeye karşı dayanıklıdır.
Egzersiz sırasında gürültü ve titreşimi ortadan kaldırır.

Ağırlık Plakaları (CPU)

Malzeme: poliüretan
Paslanmaz çelik insert halka
Delik çapı: 50,8 mm
Ağırlık aralığı: 1,25/2,5/5/10/15/20/25KG
Tolerans: ±%2



Model: WPR002

TEKNİK ÖZELLİKLER

Yüksek kaliteli, darbeye dayanıklı poliüretan, tesis zeminlerini ve çevredeki ekipmanları aşınmalardan korumaya yardımcı olur.
Ağır hizmet tipi PU kaplama çatlamaz, kırılmaz veya soyulmaz ve paslanmaya, ufalanmaya ve pul pul dökülmeye karşı dayanıklıdır.
Egzersiz sırasında gürültü ve titreşimi ortadan kaldırır.
Çeşitli egzersizler için kullanışlı tutma kolları ile donatılmıştır.

Yüksek Etkili Plakalar - Siyah

Malzeme: Kauçuk Kırıntıları + Yapıştırıcı + Paslanmaz Çelik 304 Ek Parçalar
Çap: 450 mm / 17,72" (IWF Standardı).
Yaka Açıklığı: 50,60 ±0,2 mm / 1,99"±0,008"
Paslanmaz Çelik Ağırlık Aralığı: 2,5, 5, 10, 15, 20, 25 kg / 10 lb, 15 lb, 25 lb, 35 lb, 45 lb, 55 lb
Ağırlık Toleransı: Beyan edilen ağırlığın +/- %1'i

TEKNİK ÖZELLİKLER

Birinci sınıf kauçuk kaplama, gürültüyü, zemine verilen hasarı ve plakaların aşınmasını ve yıpranmasını en aza indirir.
Düşük sıçrama ve çubuğa sıkı oturma.
Paslanmaz çelikten yapılmış orta manşon, olimpik boyutlu çubuğun plakaya sorunsuz bir şekilde yerleştirilmesini sağlar.
Çubuğun şaftına sorunsuz bir şekilde entegre olması için kesilmiştir.
Siyah üzerine renkli logo ile güncellenmiş tasarımı.



Model: BPR001

Yüksek Sıcaklık/Kırıntı Plakaları Renk Numarası ile

Malzeme: Kauçuk Kırıntıları + Yapıştırıcı + Paslanmaz Çelik 304 Ek Parçalar
Çap: 450 mm / 17,72" (IWF Standardı).
Yaka Açıklığı: 50,60 ±0,2 mm / 1,99"±0,008"
Paslanmaz Çelik Ek Parçalar
Ağırlık Aralığı: Aralık: 2,5, 5, 7,5, 10, 15, 20, 25 kg/10 lb, 15 lb, 25 lb, 35 lb, 45 lb, 55 lb
Ağırlık Toleransı: Beyan edilen ağırlığın +/- %1'i

TEKNİK ÖZELLİKLER

Birinci sınıf kauçuk kaplama, gürültüyü, zemine verilen hasarı ve plakaların aşınmasını ve yıpranmasını en aza indirir.
Düşük sıçrama ve çubuğa sıkı oturma. Paslanmaz çelikten yapılmış orta manşon, olimpik boyutlu çubuğun plakaya sorunsuz bir şekilde yerleştirilmesini sağlar. Çubuğun şaftına sorunsuz bir şekilde entegre olması için kesilmiştir. Siyah üzerine renkli logo ile güncellenmiş tasarımı.



Model: BPRH001

Kauçuk Tampon Plakalar

Malzeme: NR+SBR+ Paslanmaz çelik 304 Ekler
Çap: 450 mm / 17,72 inç (IWF Standardı).
Yaka Açıklığı: 50,60 +/-0,2 mm / 1,99" +/-0,008"
Paslanmaz Çelik Ek Parçalar
Ağırlık Aralığı: 5, 10, 15, 20, 25 kg / 10, 15, 25, 35, 45, 55 lb
Ağırlık Toleransı: Beyan edilen ağırlığın +/- %2'si

TEKNİK ÖZELLİKLER

Birinci sınıf kauçuk kaplama, gürültüyü, zemine verilen hasarı ve plakaların aşınmasını ve yıpranmasını en aza indirir.
Düşük sıçrama ve çubuğa sıkı oturma.
Paslanmaz çelikten yapılmış orta manşon, olimpik boyutlu çubuğun plakaya sorunsuz bir şekilde yerleştirilmesini sağlar.
Barın şaftına sorunsuz bir şekilde entegre olması için kesilmiştir.
Siyah üzerine renkli logo ile güncellenmiş tasarımı.



Model: BPR002

Kauçuk Tampon Plakalar (Çok Renkli)

Malzeme: NR+SBR+ Paslanmaz çelik 304 Ekler
Çap: 450 mm / 17,72" (IWF Standardı).
Yaka Açıklığı: 50,60 ±0,2 mm / 1,99"±0,008"
Paslanmaz Çelik Ek Parçalar
Ağırlık Aralığı: 5, 10, 15, 20, 25 kg / 10, 15, 25, 35, 45, 55 lb
Ağırlık Toleransı: Beyan edilen ağırlığın +/- %2'si
Renk kg: gri/yeşil/sarı/mavi/kırmızı
lb: yeşil/turuncu/sarı/mavi/kırmızı

TEKNİK ÖZELLİKLER

Birinci sınıf kauçuk kaplı, gürültüyü, zemine verilen hasarı ve plakaların aşınmasını ve yıpranmasını en aza indirir.
Düşük sıçrama ve çubuğa sıkı oturma.
Paslanmaz çelikten yapılmış orta manşon, olimpik boyutlu bir çubuğun plakaya sorunsuz bir şekilde yerleştirilmesini sağlar.
Barın şaftına sorunsuz bir şekilde entegre olması için kesilmiştir.
Plakalar 1,5 m yükseklikten 10.000 kez düşme testine tabi tutulmuştur.
Renkli plakalar, ağırlık seçiminde yardımcı olmak için farklı renklere sahiptir.



Model: BPR002M

Yarışma Bumper Plakası

Malzeme: NR+SBR60%
Dış Çap: 450MM
İç Çap: 50,40 ±0,1 mm / 1,98"±0,004"
Ek Tipi: Demir Disk, Krom Kaplama
Ağırlık Aralığı: 10, 15, 20, 25 kg
25, 35, 45, 55 lb
Ağırlık toleransı: Beyan edilen ağırlığın +/- 10 gramı

TEKNİK ÖZELLİKLER

Birinci sınıf kauçuk kaplama, gürültüyü, zemine verilen hasarı ve plakaların aşınmasını ve yıpranmasını en aza indirir. Düşük sıçrama ve çubuğa sıkı oturma. Paslanmaz çelikten yapılmış orta manşon, olimpik boyutlu çubuğun plakaya sorunsuz bir şekilde yerleştirilmesini sağlar. Barın şaftına sorunsuz bir şekilde entegre olması için kesilmiştir. Diskler, çoklu kullanımdan sonra mükemmel bir estetik görünüm sağlamak için cam boncukla kumlanmıştır. Yükseltilmiş harfler, çoğu rakip plaka gibi silinmeyen veya solmayan silinmez mürekkeple kaplanmıştır. Siyah üzerine renkli logo ile güncellenmiş tasarımı.



Model: BPR003

Yarışma Bumper Plakası

Malzeme: NR+SBR60%, Dış Çap: 450MM
İç Çap: 50,40 ±0,1 mm / 1,98"±0,004"
Ek Parça Tipi: Demir Disk, Krom Kaplama
Ağırlık Aralığı: 10, 15, 20, 25 kg
25, 35, 45, 55 lb
Ağırlık toleransı: Beyan edilen ağırlığın +/- 10 gramı
Renk: yeşil/sarı/mavi/kırmızı

TEKNİK ÖZELLİKLER

Premium kauçuk kaplı, gürültüyü, zemine verilen zararı ve plakaların aşınmasını ve yıpranmasını en aza indirir. Düşük sıçrama ve çubuğa sıkı oturma. Paslanmaz çelikten yapılmış orta manşon, olimpik boyutlu çubuğun plakaya sorunsuz bir şekilde yerleştirilmesini sağlar. Barın şaftına sorunsuz bir şekilde entegre olması için kesilmiştir. Diskler, çoklu kullanımdan sonra mükemmel bir estetik görünüm sağlamak için cam boncukla kumlanmıştır. Yükseltilmiş harfler, çoğu rakip plaka gibi silinmeyen veya solmayan silinmez mürekkeple kaplanmıştır. Plakalar, 1,5 m yükseklikten 10.000 kez düşme testine tabi tutulmuştur.



Model: BPR003M

Kesirli Plakalar



Malzeme: 45 # çelik + Kauçuk
Ek Tipi: Demir Disk, Krom Kaplama
Ağırlık Aralığı: 0,5, 1, 1,5, 2, 2,5, 5 kg / 2,5, 5, 10 lb

Model: FP-01

Kesirli Plakalar

Malzeme: Kauçuk
Ek Tipi: Demir Disk, Krom Kaplama
Ağırlık Aralığı: 1,25, 2,5 kg



Model: FP-02

Üretan Tampon Plakası

Dış Çap: 450 mm (IWF Standardı)
İç Çap: 51 mm / 2 inç
Ağırlık Aralığı: 5, 10, 15, 20, 25 kg
10, 25, 35, 45, 55 lb
Ağırlık Toleransı: +/- %2
Renk: gri/beyaz/yeşil/sarı/mavi/kırmızı

TEKNİK ÖZELLİKLER

Üretan kaplı, gürültüyü, zemine verilen hasarı ve plakaların aşınmasını ve yıpranmasını en aza indirir. Daha az sesle daha yükseğe zıplar ve daha öngörülemeyen bir şekilde zıplar. Sert krom kaplamalı çelikten yapılmış orta manşon, olimpik boyutlu bir çubuğun plakaya sorunsuz bir şekilde yerleştirilmesini sağlar. Barın şaftıyla sorunsuz bir şekilde entegre olması için kesilmiştir. Uluslararası standartlara göre renk kodludur. Dayanıklılık ve ölü sıçrama için kaliteli üretandan üretilmiştir.



Model: BPC008

Kadınlar için Barbell

Bar Tipi: Kadınlar için Halter
Bar Ağırlığı: 15 kg
Sap Çapı: 25 mm
Tirtil İşaretleri: 1,2 mm
Tirtil: standart
Tirtil Tipi: Çift (IPF+IWF)-6
Orta Tirtil: Hayır
Esneklik: iyi
Bar Uzunluğu: 2010 mm
Yükleyilebilir Manşon Uzunluğu: 325 mm
Şaft Kaplaması: Sert Krom
Kovan Kaplaması: Sert Krom
Burç/Rulman: 10 İğne Rulman
Çekme Mukavemeti: 215.000 PSI
Maksimum Yük: 1200 lbs/kg

SMOOTH SPIN BY 4 RNA
NEEDLE BEARINGS
PREVENTS WRIST INJURY



Model: OB25

Erkekler için Barbell

Bar Tipi: Erkekler için Barbell
Bar Kullanımı: çoklu
Bar Ağırlığı: 20 kg
Sap Çapı: 28 mm
Tirtil İşaretleri: 1,2 mm
Tirtil: standart
Tirtil Tipi: Çift (IPF+IWF)-6
Orta Tirtil: Hayır
Esneklik: iyi
Bar Uzunluğu: 2200 mm
Yükleyilebilir Manşon Uzunluğu: 415 mm
Mil Kaplaması: Sert Krom
Kovan Kaplaması: Sert Krom
Burç/Rulman: 10 İğne Rulman
Çekme Mukavemeti: 215.000 PSI
Maksimum Yük: 1500 lbs/680 kg

SMOOTH SPIN BY 10 HK
NEEDLE BEARINGS
PREVENTS WRIST INJURY



Model: OB2801

Erkekler için Barbell

Bar Tipi: Erkekler için Barbell
Bar Kullanımı: çoklu
Bar Ağırlığı: 20 kg
Sap Çapı: 28 mm
Tirtil İşaretleri: 1,2 mm
Tirtil: standart
Tirtil Tipi: Çift (IPF+IWF)-6
Orta Tirtil: Hayır
Esneklik: iyi
Bar Uzunluğu: 2200 mm
Yükleyilebilir Manşon Uzunluğu: 415 mm
Mil Kaplaması: Krom
Kovan Kaplaması: Krom
Rulmanlar/Burçlar: 4 İğne Rulman veya 4 Bronz Burç
Çekme Mukavemeti: 190.000 PSI
Maksimum Yük: 1200 lbs/kg

SMOOTH SPIN BY 10 HK
NEEDLE BEARINGS
PREVENTS WRIST INJURY



Model: OB2802

Ağırlık Kaldırma

Bar Tipi: Erkekler için Halter
Bar Kullanımı: Halter
Bar Ağırlığı: 20 kg
Sap Çapı: 28 mm
Tirtil Maskeleri: 1,5 mm
Tirtil: keskin
Tirtil Tipi: IWF-4
Merkez Tirtil: Hayır
Kırbaç: En iyi
Çubuk Uzunluğu: 2200 mm
Yükleyilebilir Manşon Uzunluğu: 415 mm
Mil Kaplaması: Krom
Kovan Kaplaması: Sert Krom
Burç/Rulman: 10 İğne Rulman
Çekme Mukavemeti: 190.000 PSI
Maksimum Yük: 1500 lbs/680 kg



Model: OB2803

Squat Bar

Bar Tipi Erkek bar
Bar kullanımı: Squat Bar
Bar Ağırlığı: 25 kg
Mil Çapı: 32 mm
Tirtil İşaretleri: 1,5 mm
Tirtil: Keskin
Tirtil Tipi IPF-3
Barın tamamında agresif tirtil
Kamçı Sertliği
Çubuk Uzunluğu 2400 mm
Yüklenilebilir Manşon Uzunluğu 425 mm
Mil Kaplaması: Siyah Fosfat
Kovan Kaplaması Sert Krom
Burç/Yatak 4 Bronz Burç
Çekme Mukavemeti 205.000 PSI
Maksimum yük 1800 lbs/816 kg

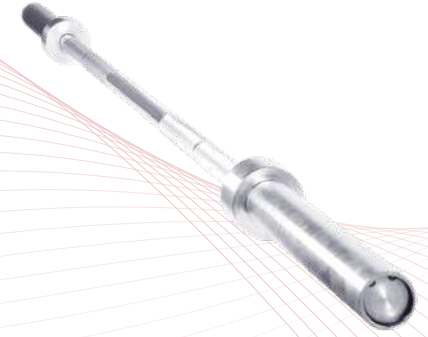

Model: OB32PRO

Ağırlık kaldırma

Bar Tipi: Erkek bar
Bar kullanımı: ağırlık kaldırma
Bar Ağırlığı: 20 kg
Mil Çapı: 29 mm
Tirtil izleri: 1,5 mm
Tirtil: keskin
Tirtil tipi IPF-5
Merkez Tirtil Evet
Kamçı Sertliği
Çubuk Uzunluğu 2200 mm
Yüklenilebilir Manşon Uzunluğu 415 mm
Mil Kaplaması Siyah Fosfat
Kovan Kaplaması Sert Krom
Burç/Yatak 4 Bronz Burç
Çekme Mukavemeti 205.000 PSI
Maksimum yük 1800 lbs/816 kg

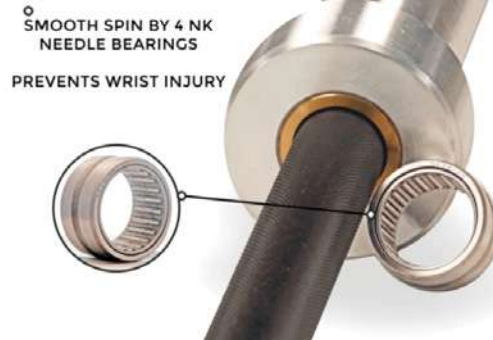

Model: OB29PRO

Deadlift Bar

Bar Tipi Erkek bar
Bar kullanımı: deadlift
Bar Ağırlığı: 20 kg
Şaft Çapı: 27 mm
Tirtil izleri: 1,5 mm
Tirtil: Keskin
Tirtil türü IPF-4
Merkez Tirtil yok
Kırbaç En iyi
Çubuk Uzunluğu 2330 mm
Yüklenilebilir Manşon Uzunluğu 425 mm
Mil Kaplaması Siyah Fosfat
Kovan Kaplaması Sert Krom
Burç/Yatak 4 Bronz Burç
Çekme Mukavemeti 170.000 PSI
Maksimum yük 1000 lbs/456 kg



Model: OB27PRO

EZ Bar

Bar Tipi EZ BAR
Bar Ağırlığı: 10 kg
Mil Çapı: 28 mm
Tirtil Derinliği: 1,2 mm
Bar Uzunluğu: 1200 mm
Yükleyilebilir Manşon Uzunluğu: 170 mm
Mil Kaplaması Siyah
Kovan Kaplaması Sert Krom
Rulmanlar/Burçlar 2 İğne Rulman
Çekme Mukavemeti v45.000 PSI
Maksimum yük 300 lbs/136 kg



Model: CB47

Güvenlik Squat Bar

Malzeme: A3 çelik, Yüzeyler: Parlak Krom
Rulman: 2 bilyalı rulman, İç çap: 28 mm
Ağırlık: 22 kg, Kulp açısı: 90°
Tolerans: ±%1, Kapasite: 700LB

TEKNİK ÖZELLİKLER

2 bilyalı rulman.
Yoğun, yüksek tekrarlı antrenmanlar için, bu burçlar sürtünmeyi önemli ölçüde azaltarak hem güvenilir bir dönüş sağlar hem de barın ömrünü uzatır.
Bar manşonları, arızaları önlemek için hassas bir şekilde kaynaklanmıştır.
Kaynak, manşon bileziğine tam olarak oturan plakaları engellemek için yarı gizlidir.

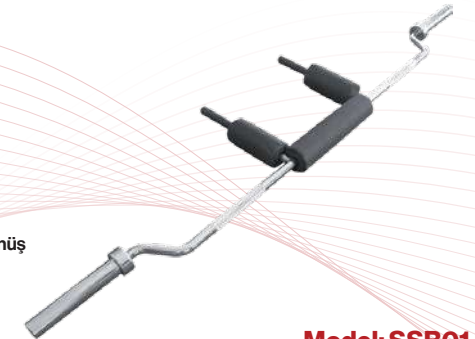

Model: SSB01

Güvenlik Squat Bar

Malzeme: A3 çelik, Yüzeyler: Parlak Krom
Rulman: 2 bilyalı rulman, İç çap: 28 mm
Ağırlık: 22 kg, Kulp açısı: 35°
Tolerans: ±%1, Kapasite: 700LB



Model: SSB02

TEKNİK ÖZELLİKLER

2 bilyalı rulman. Yoğun, yüksek tekrarlı antrenmanlar için, bu burçlar sürtünmeyi önemli ölçüde azaltarak hem güvenilir bir dönüş sağlar hem de barın ömrünü uzatır. Bar manşonları, arızaları önlemek için hassas bir şekilde kaynaklanmıştır. Kaynak, manşon bileziğine tam olarak oturan plakaları engellemek için yarı gizlidir.

Olimpik İsviçre Bar

Malzeme: A3 çelik, Yüzeyler: parlak krom
Tolerans: ±%1, Uzunluk: 2118 mm
Ağırlık: 35 kg, Kapasite: 1000 LB

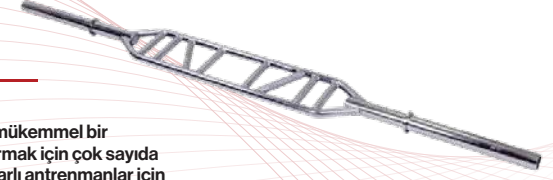

Model: OSB01

TEKNİK ÖZELLİKLER

Bar, antrenmanınıza çeşitlilik katmak için mükemmel bir seçenektir. Çeşitli vücut bölgelerini çalıştırmak için çok sayıda tutma seçeneği sunar. Yoğun, yüksek tekrarlı antrenmanlar için bu burçlar sürtünmeyi önemli ölçüde azaltır. Böylece hem güvenilir bir dönüş sağlar hem de barın ömrünü uzatır. Bar manşonları, arızaları önlemek için hassas bir şekilde kaynaklanmıştır. Kaynak, manşon bileziğine tam olarak oturan plakaları engellemek için yarı gizlidir.

HEX 56

Malzeme: A3 çelik, Yüzeyler: parlak krom
İç çap: 28 mm, Uzunluk: 1420 mm
Tolerans: ±%1, Kapasite: 500 LB

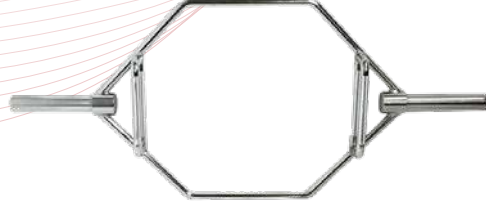

Model: HEX 56

TEKNİK ÖZELLİKLER

Bu altıgen çubuk sağlam ve dayanıklıdır ve hasar görmeden veya parçalanmadan sürekli darbelerle dayanabilir. Altıgen çubuklar, elinizi yormadan ağır yükleri tutabileceğiniz için mükemmeldir. Yoğun, yüksek tekrarlı antrenmanlar için, bu burçlar sürtünmeyi önemli ölçüde azaltarak hem güvenilir bir dönüş sağlar hem de çubuğun raf ömrünü uzatır. Bar manşonları, arızaları önlemek için hassas bir şekilde kaynaklanmıştır.

HEX 72

Malzeme: A3 çelik, Yüzeyler: parlak krom
İç çap: 28 mm, Rulman: 2
Tolerans: ±%1, Uzunluk: 1820 mm
Rulman: 2 bilyalı rulman
Kapasite: 500LB



Model: HEX 72

TEKNİK ÖZELLİKLER

2 bilyalı rulman ve 2 burç. Bu altıgen çubuk sağlam ve dayanıklıdır ve hasar görmeden veya parçalanmadan sürekli darbelerle dayanabilir. Altıgen çubuklar, elinizi yormadan ağır yükleri tutabileceğiniz için mükemmeldir. Yoğun, yüksek tekrarlı antrenmanlar için, bu burçlar sürtünmeyi önemli ölçüde azaltarak hem güvenilir bir dönüş sağlar hem de çubuğun raf ömrünü uzatır. Çubuk kovanları, arızaları önlemek için hassas bir şekilde kaynaklanmıştır. Kaynak, manşon bileziğine tam olarak oturan plakaları engellemek için yarı gizlidir.

Curl Bar

Malzeme: A3 çelik, Yüzeyler: parlak krom
Rulman: 2 bilyalı rulman, İç çap: 28 mm
Ağırlık: 9,6 kg, Tolerans: ±%1
Kapasite: 500 LB

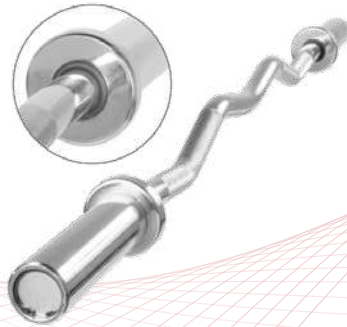

Model: CB4701

TEKNİK ÖZELLİKLER

2 bilyalı rulman ve 2 burç. Ergonomik el pozisyonu. Bu küçük değişiklik – elin konumu ve tutuş – belirli kas gruplarını daha da izole edecektir. Yoğun, yüksek tekrarlı antrenmanlar için bu burçlar sürtünmeyi önemli ölçüde azaltarak hem güvenilir bir dönüş sağlar hem de barın ömrünü uzatır. Bar manşonları, arızaları önlemek için hassas bir şekilde kaynaklanmıştır. Kaynak, manşon bileziğine tam olarak oturan plakaları engellemek için yarı gizlidir.

Curl Bar

Malzeme: A3 çelik, Yüzeyler: parlak krom
Rulman: 2, İç çap: 28 mm
Ağırlık: 10 kg, Tolerans: ±%1
Kapasite: 500 LB

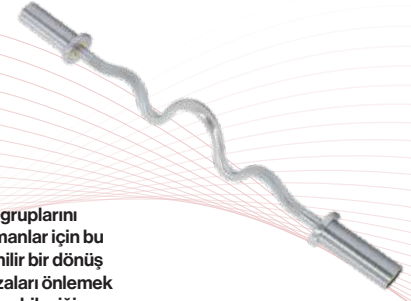

Model: CB4702

TEKNİK ÖZELLİKLER

2 bilyalı rulman ve 2 burç. Ergonomik el pozisyonu. Bu küçük değişiklik – elin konumu ve tutuş – belirli kas gruplarını daha da izole edecektir. Yoğun, yüksek tekrarlı antrenmanlar için bu burçlar sürtünmeyi önemli ölçüde azaltarak hem güvenilir bir dönüş sağlar hem de barın ömrünü uzatır. Bar manşonları, arızaları önlemek için hassas bir şekilde kaynaklanmıştır. Kaynak, manşon bileziğine tam olarak oturan plakaları engellemek için yarı gizlidir.

Triceps Ağırık Barı

Malzeme: A3 çelik, Yüzeyler: parlak krom
Tolerans: \pm %1, Uzunluk: 865 mm
Ağırlık: 20 kg, İç çap: 195 mm

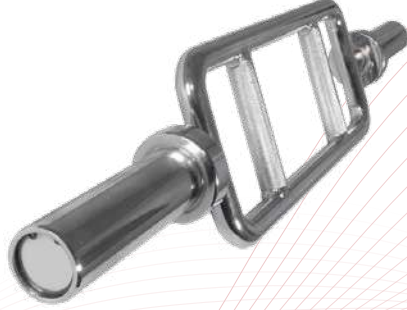

Model: TB01

TEKNİK ÖZELLİKLER

Bar, antrenmanınıza çeşitlilik katmak için mükemmel bir seçenektir. Çeşitli vücut bölgelerini çalıştırmak için çok sayıda tutma seçeneği sunar. Yoğun, yüksek tekrarlı antrenmanlar için bu burçlar sürtünmeyi önemli ölçüde azaltarak hem güvenilir bir dönüş sağlar hem de barın ömrünü uzatır. Bar manşonları, arızaları önlemek için hassas bir şekilde kaynaklanmıştır. Kaynak, manşon bileziğine tam olarak oturan plakaları engellemek için yarı gizlidir.

Cerakote Kadın Bar

Malzeme: Alaşımli çelik, Yüzey kaplaması: Cerakote
Tolerans: \pm %1, Uzunluk: 2010 mm
Ağırlık: 15 kg, İç çap: 25 mm
4 iğneli rulman, 1000 lb kapasite



Model: CKWMB-2010

TEKNİK ÖZELLİKLER

Bar, antrenmanınıza çeşitlilik katmak için mükemmel bir seçenektir. Çeşitli vücut bölgelerini çalıştırmak için çok sayıda tutma seçeneği sunar. Yoğun, yüksek tekrarlı antrenmanlar için, bu burçlar sürtünmeyi önemli ölçüde azaltarak hem güvenilir bir dönüş sağlar hem de barın ömrünü uzatır. Bar manşonları, arızaları önlemek için hassas bir şekilde kaynaklanmıştır. Kaynak, manşon bileziğine tam olarak oturan plakaları engellemek için yarı gizlidir.

Cerakote Erkek Bar

Malzeme: Alaşımli çelik
Yüzey kaplaması: Cerakote
Tolerans: \pm %1, Uzunluk: 2200 mm
Ağırlık: 20 kg, İç çap: 28 mm
8 iğneli rulman, 1500 lb kapasite



Model: CKMBB-2200

TEKNİK ÖZELLİKLER

Bar, antrenmanınıza çeşitlilik katmak için mükemmel bir seçenektir. Çeşitli vücut bölgelerini çalıştırmak için çok sayıda tutma seçeneği sunar. Yoğun, yüksek tekrarlı antrenmanlar için, bu burçlar sürtünmeyi önemli ölçüde azaltarak hem güvenilir bir dönüş sağlar hem de barın ömrünü uzatır. Bar manşonları, arızaları önlemek için hassas bir şekilde kaynaklanmıştır. Kaynak, manşon bileziğine tam olarak oturan plakaları engellemek için yarı gizlidir.

Vinil Kettlebell

Malzeme: Dökme demir
Yüzey: Vinil kaplama
Tolerans: \pm %3
Ağırlık aralığı:



Model: KBV001

Üretan Kettlebell

Sap: Sert krom kaplama
Ağırlık aralığı: 4,6,8,10,12,14,16,18,20,22,24,26,28,32KG
Ağırlık Toleransı: +/- %2



Model: KBP001

TEKNİK ÖZELLİKLER

Üretan Kettlebell'ler tüm ağırlıklar için standart boyuta ve aynı tutamak kalınlığı ve şekline sahiptir. Doğal fırçalanmış çelik saplar, standart Competition Kettlebell renklerini tamamlarken üstün tutuş sağlar.

Üretan Kettlebell

Sap: Sert krom kaplama
Ağırlık aralığı: 9,10,11,12,14,16,18,20,22,24,26,28,30,32,34,36,38,40KG
Ağırlık Toleransı: +/- %2



Model: KBC001

TEKNİK ÖZELLİKLER

Üretan Kettlebell'ler tüm ağırlıklar için standart boyuta ve aynı tutamak kalınlığı ve şekline sahiptir. Doğal fırçalanmış çelik saplar, standart Competition Kettlebell renklerini tamamlarken üstün tutuş sağlar.

Üretan Kettlebell

Sap: Sert krom kaplama
Ağırlık aralığı: 9.10.11.12----40KG
Ağırlık Toleransı: +/- %2



Model: KBC002

TEKNİK ÖZELLİKLER

Üretan Kettlebell'ler tüm ağırlıklar için standart boyuta ve aynı tutamak kalınlığı ve şekline sahiptir.
Doğal fırçalanmış çelik saplar, standart Competition Kettlebell renklerini tamamlarken üstün tutuş sağlar.

Dökme Demir Kettlebell

Sap: parlak krom kaplama
Ağırlık aralığı: 4, 6, 8, 10, 12, 16, 18, 20, 24, 28, 32, 36, 40, 44, 48 kg
9 lb, 13 lb, 18 lb, 26 lb, 35 lb, 44 lb, 53 lb, 62 lb, 70 lb, 80 lb, 88 lb, 97 lb, 106 lb, 124 lb, 150 lb
Ağırlık Toleransı: +/- %2



Model: KB1001

Hızlı Atlama İpi

Malzeme: pp sap + pvc kaplı çelik tel
Rulman bağlantısı içinde 2 rulman
Uzunluk: 3 m , Çap: 2,5 mm
Sap uzunluğu: 15 cm, Net ağırlık: 100 g
Renk: Mavi, siyah, kırmızı, yeşil, pembe



Model: JR0601

TEKNİK ÖZELLİKLER

2,5 mm'lik ince tüp sayesinde düşük sürtünme etkisiyle havayı keser. 100 g gibi hafif olmasına rağmen her manevrada sağlamdır. Maksimum verimlilik elde etmek için uzunluğu hızlıca ayarlayarak size en uygun boyutu elde edebilirsiniz. Çelik vidalarla 10 saniye içinde ayarlanabilir. Ayrıca, kapakları elle çıkararak, tutacağı üzerindeki fazla teli pense ile kesip çıkarabilirsiniz. Dayanıklılık ve hız için tasarlanmış çelik rulman, onu ideal bir hız ipi yapar.

Malzeme: Silikon jel sap + PVC kaplı çelik tel
Uzunluk: 3 m , Yatak bağlantısı
Çap: 2,5 mm, Sap uzunluğu: 12 cm
Net ağırlık: 135 g, Renk: siyah, kırmızı



Model: JR0802

TEKNİK ÖZELLİKLER

Yerleşik verimli biyalı rulman sistemine sahip silikon sap, düzgün ve hızlı dönüş sağlar. Hafif tasarımı, çok az bilek hareketi ile pürüzsüz ve hızlı dönüş sağlar. Halat kablosu, koruma ve daha iyi dayanıklılık için PU tabakası ile kaplanmıştır ve %100 dolaşmaz. Pürüzsüz deneyim, ısınma için harika, hız ve kardiyo dayanıklılığı geliştirmek için ideal.

Hızlı Atlama İpi

Malzeme: Alüminyum sap + PVC kaplı çelik tel
Yatak bağlantısı, Uzunluk: 3 m
Çap: 2,5 mm, Sap uzunluğu: 18 cm
Rulman bağlantısı, Net ağırlık: 150 g
Renk: mavi, kırmızı, altın, mor, gümüş, siyah



Model: JR1603

TEKNİK ÖZELLİKLER

%100 hassas işlenmiş alüminyum saplar, bombaya dayanıklı ve ömür boyu garantilidir. Hafif tasarımı, çok az bilek hareketi ile yumuşak ve hızlı dönüşler sağlar. PVC kaplamalı kablo halatı, uzun süreli kullanım için aşınma ve yıpranmaya karşı dayanıklıdır. Hızlı dönüş ve minimum sürtünme için biyalı ve soketli döner CNC alüminyum saplar. Pürüzsüz deneyim, ısınma için harika, hız ve kardiyo dayanıklılığı geliştirmek için ideal.

Hızlı Atlama İpi

Malzeme: Alüminyum + PVC kaplı çelik tel
Yatak bağlantısı, Uzunluk: 3 m
Çap: 2,5 mm, Sap uzunluğu: 16 cm
Net ağırlık: 150 g,
Renk: mavi, altın, gümüş, siyah, kırmızı



Model: JR2204

TEKNİK ÖZELLİKLER

%100 hassas işlenmiş alüminyum saplar, bombaya dayanıklı ve ömür boyu garantilidir. Hafif tasarımı, çok az bilek hareketi ile yumuşak ve hızlı dönüşler sağlar. PVC kaplamalı kablo halatı, uzun süreli kullanım için aşınma ve yıpranmaya karşı dayanıklıdır. Hızlı dönüş ve minimum sürtünme için biyalı ve soketli döner CNC alüminyum saplar. Pürüzsüz deneyim, ısınma için harika, hız ve kardiyo dayanıklılığı geliştirmek için ideal.

Hızlı Atlama İpi

Malzeme: Alüminyum sap + PVC kaplı çelik tel
Yatak bağlantısı, Uzunluk: 3 m
Çap: 2,5 mm, Sap uzunluğu: 17 cm
Net ağırlık: 210 kg
Renk: mavi, altın, gümüş, siyah, kırmızı

TEKNİK ÖZELLİKLER

%100 hassas işlenmiş alüminyum saplar, bombaya dayanıklı ve ömür boyu garantilidir. Hafif tasarıma, çok az bilek hareketi ile yumuşak ve hızlı dönüşler sağlar. PVC kaplamalı kablo halatı, uzun süreli kullanım için aşınma ve yıpranmaya karşı dayanıklıdır. Hızlı dönüş ve minimum sürtünme için bilyalı ve soketli döner CNC alüminyum saplar. Pürüzsüz deneyim, ısınma için harika, hız ve kardiyolojik dayanıklılığı geliştirmek için ideal.



Model: JR2305

Hızlı Atlama İpi

Malzeme: Köpük sap + PVC saplı çelik tel
4 yataklı bağlantısı (yarışma için)
Uzunluk: 3 m, Çap: 2,5 mm
Sap uzunluğu: 16 cm, Ağırlık: 115 g
Renk: mavi, altın, gümüş, siyah, kırmızı

TEKNİK ÖZELLİKLER

Ergonomik tasarımı sap, yumuşak, kalın kaplamalı özel hafızalı köpük tutma yeri ile hafiftir. Elastik, kaymaz tasarım, atlama sırasında daha rahat bir tutuş sağlar. PVC kaplamalı kablo halatı, uzun süreli kullanım için aşınma ve yıpranmaya karşı dayanıklıdır. Hızlı dönüş ve minimum sürtünme için bilyalı ve soketli döner CNC alüminyum saplar. Pürüzsüz deneyim, ısınma için harika, hız ve kardiyolojik dayanıklılığı geliştirmek için ideal.



Model: JR2406

Barbell Silikon El Tutacağı

Malzeme: Naylon
Dış çap: 9 cm
İç çap: 50 mm
Renk: kırmızı, mavi, sarı, siyah, gri
Ağırlık: 360 g



Model: BC01

Barbell Silikon El Tutacağı

Malzeme: Termoplastik Kauçuk
Dış çap: 7 cm
İç çap: 50 mm
Renk: kırmızı, mavi, sarı, siyah, gri
Net ağırlık: 300 g



Model: BC02

Barbell Silikon El Tutacağı

Malzeme: Naylon
Dış çap: 9 cm
İç çap: 50 mm
Renk: kırmızı, mavi, sarı, siyah, gri
Ağırlık: 400 g



Model: BC03

Barbell Silikon El Tutacağı

Malzeme: Alüminyum alaşımı
Dış çap: 9 cm
İç çap: 50 mm
Renk: kırmızı, mavi, altın, siyah, gümüş, kırmızı
Net ağırlık: 340 g



Model: BC04

Masaj Çubuğu

Malzeme: PP
Uzunluk: 44 cm
Renk: kırmızı, yeşil, sarı, pembe, siyah, gri
Net ağırlık: 220 g



Model: MS01

Çeviklik Merdiveni

Malzeme: TPE
Uzunluk: 12 basamaklı
Renk: yeşil, sarı
Ağırlık: 1,2 kg



Model: AL01

Futbol Antrenmanı İşaret Levhası

Çap: 2 inç
Malzeme: PE
Uzunluk: 44 cm
Renk: kırmızı, yeşil, mavi, turuncu, sarı
Ağırlık: 25 g



Model: DSC01

Altıgen Çeviklik Merdiveni

Malzeme: PP
Uzunluk: 6 basamaklı
Renk: turuncu, sarı
Net ağırlık: 1,2 kg

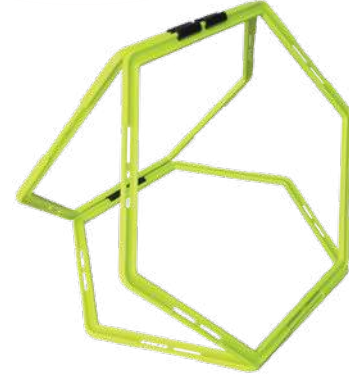

Model: AL02

Barbell Silikon El Tutacağı

Açıklama: Kalın Yağlı Bar Tutamakları
Malzeme: Silikon
Uzunluk: 100 mm
Dış çap: 50 mm
İç çap: 25 mm
Net ağırlık: 400 g



Model: FBG01

Barbell Silikon El Tutacağı

Açıklama: Kalın Yağlı Bar Tutamakları
Malzeme: Silikon
Uzunluk: 125 mm
Dış çap: 50 mm
İç çap: 25 mm
Ağırlık: 480 g



Model: BC04

Barbell Padi

Açıklama: Halter pedi
Malzeme: NBR
Boyutlar: 44*10*10 cm/17*4*4 inç
Renk: siyah, kırmızı
Ağırlık: 219 g

TEKNİK ÖZELLİKLER

Barbell pedi, ağır squatlardan kaynaklanan boyun ağrısını hafifletmek için iyi bir araçtır ve aynı zamanda kalça itme hareketleri için de mükemmeldir. Ped kalındır ve çok fazla sıkışmaz, böylece her zaman korunursunuz. 17 inç uzunluğu tam olarak uygundur ve ergonomik boyun kesimi yastığı kullanımı rahat hale getirir.



Model: BP02

Duvar Topu

Malzeme: Dış kısım Izgara desenli 1000D PVC TARP PP Pamuklu yastıklama, demir çekirdekli kauçuk öğütme
Çap: 35CM/14", Ağırlık: 3, 4, 5, 6, 7, 8, 9, 10, 12, 13, 15 kg
6,8,10,12,14,16,18,20,24,25,30LB, Renk: siyah

TEKNİK ÖZELLİKLER

Wall ball, güçlendirilmiş, çift dikişli naylon iplik yapısı ile ekstra dayanıklılık sağlar. İyi dengelenmiş - sallanma yok. Zaman içinde 35 cm çapını ve şeklini korumak için hassas bir şekilde dengelenmiştir. Duvara veya yukarı doğru atarak karnı kaslarınızı çalıştırın ve dayanıklılığınızı geliştirin. Pull over, duvar topu, şınav, partner atışları, ağırlıklı squatlar için kullanın.



Model: WB01

Bull Boost Bulgar Çantası

Malzeme: Dış kısım 1000D PVC TARP paçavra dolgu, demir kum torbası
Ağırlık: 5,10,15,20kg
Renk: siyah, kırmızı, sarı

TEKNİK ÖZELLİKLER

Bulgar çantasının şekli, kavrama gücünü vurgularken hem üst hem de alt vücut antrenmanı yapılmasına olanak tanır. En zorlu antrenmanlara dayanması için güçlendirilmiş dikişlerle takviye edilmiş malzeme. Yüksek geri tepme köpük astar ile kaplı kumla doldurulmuştur, kirli bezler veya tehlikeli taşlar içermez. İç kum torbaları, köpük astarlı torbalara yerleştirilmeden önce 3 kez kaplanmıştır, böylece kumun torbadan sızması veya dökülmesi önlenir.



Model: BU01

Spor Salonu Halkası

Açıklama: Jimnastik Halkası, Malzeme: Huş ağacı
Çap: 23 cm, Kavrama kalınlığı: 32 mm
Kemer boyutu: 4,6 m (uzunluk) * 3,8 cm (genişlik)
Net ağırlık: 1,6 kg

TEKNİK ÖZELLİKLER

Hızlı kilitlemeli, ayarlanabilir kayışlara sahip birinci sınıf kaliteli ahşap halkalar, sadece birkaç saniye içinde halkaların üstünde ve altında egzersiz yapmanızı sağlar. Güçlü ve sağlam kayışlar sayesinde evde veya spor salonunda asabilirsiniz. CrossFit, jimnastik, atletizm ve fonksiyonel spor salonu kuvvet antrenmanı için mükemmeldir. Antrenmanlarınıza mükemmel bir katkı sağlar ve çok çeşitli aktiviteler yapmanızı sağlar. Bol miktarda sağlam naylon kayış ve kullanımı kolay tek dokunuşla ayarlanabilen klips ile birlikte gelirler ve herhangi bir güvenli tavan girişine sabitlenebilirler.



Model: GR01

Güç Torbası

Malzeme: Dış kısım 1000D PVC TARP sıkıştırılmış Pamuk dolgu, Kağıt Tüp, demir kum torbası Çap: 25 cm
Ağırlık: 5,10,15,20, 25,30 kg
Renk: siyah

TEKNİK ÖZELLİKLER

Power Bag'ler bireysel antrenmanlar, fitness dersleri, boot camp'ler ve hatta spor takımları için kullanılabilir. Temizlemesi kolay, son derece dayanıklı ve çok yönlüdür. En zorlu antrenmanlara dayanmak için güçlendirilmiş dikişlerle güçlendirilmiş malzeme. Yüksek geri tepme köpük astarı ile kaplı kumla doldurulmuştur, kirli bezler veya tehlikeli taşlar içermez. İç kum torbaları, köpük astarlı torbalara yerleştirilmeden önce 3 kez kaplanmıştır, böylece kumun torbadan sızması veya dökülmesi önlenir.



Model: PB01

Fitness Lastik

Malzeme: File Deri + Lastik + EVA
Boyut: 87*40*25 cm/ 103*50*31/ 122*60*34
Ağırlık: 40,60,80 kg
Renk: SIYAH YEŞİL, KIRMIZI, MAVİ...

TEKNİK ÖZELLİKLER

Fitness Lastik, egzersizlere çeşitlilik ve zorluk katar. Egzersiz yapanların tüm vücut fonksiyonel egzersizleri ve hareketleri yapmalarını sağlar. En zorlu antrenmanlara dayanması için güçlendirilmiş dikişlerle takviye edilmiş malzeme. Kolları kullanarak lastiği kaldırarak deadlift ve farmer walk egzersizlerine zorlu bir bükme hareketi ekleyebilir veya kardiyo, drag ve grup çalışmaları için halatlar/bantlarla birlikte kullanabilirsiniz.



Model: GT01

Köpük Atlama Kutusu

Malzeme: Malzeme: Dış kısım 1000D PVC TARP, sıkıştırılmış pamuklu yastıklama
Boyut: 90*75*7,5 cm/90*75*15 cm/
90*75*30 cm/90*75*45 cm/90*75*60 cm
Ağırlık: 130 kg, Renk: yeşil, mavi kırmızı, siyah

TEKNİK ÖZELLİKLER

Ağır hizmet tipi köpük yapısı ek stabilite sağlar. Yumuşak malzeme yaralanmaları önlemeye yardımcı olur, Hafif, taşınması kolaydır. Montaj gerektirmez. Tank gibi sağlam, çok dayanıklı Dört farklı yükseklikte (7,5 cm, 15 cm, 30 cm, 45 cm, 60 cm) mevcuttur, çok yönlülük ve yerden tasarruf sağlar. Dayanıklı yumuşak köpük iç kısım. Yüksek kaliteli sıkıştırılmış pamuktan üretilmiştir.



Model: FPB02

Plyo Yumuşak Kutu

Malzeme: Malzeme: Dış kısım 1000D PVC TARP sıkıştırılmış pamuklu yastıklama,
Boyut: 75*60*50cm/40*50*60cm
Ağırlık: 75*60*50cm 30kg
40*50*60cm 17,5kg

TEKNİK ÖZELLİKLER

Ağır hizmet tipi köpük yapısı ek stabilite sağlar. Yumuşak malzeme yaralanmaları önlemeye yardımcı olur, Hafif, taşınması kolaydır. Montaj gerektirmez. Tank gibi sağlam, çok güçlü 3'ü 1 arada tasarım, çok para ve nakliye alanı tasarrufu sağlar Dayanıklı yumuşak köpük iç kısım. Yüksek kaliteli EVA köpükten üretilmiştir.



Model: GR01

Ağırlık Yeleği - Ayarlanabilir

Malzeme: 1000D Naylon Oxford,
Dolgu malzemesi: Demir bilye
Ağırlık: 10, 15, 20 kg
Renk: siyah

TEKNİK ÖZELLİKLER

Direnış ağırlıklı yelek antrenmanı, barfiks, tırmanma, CrossFit egzersizleri, sürüklenme, kesme, yumruk atma, emekleme gibi hareketleri içerir. Tamamen dolgulu gövde ve omuzlar, nem geçirmez güvenlik kemeri ve güvenli ve rahat oturması için dolgu. Tek beden çoğu kişiye uyar. Ağırlıkların yuvarlak köşeleri ceplerin aşınmasını ve yıpranmasını önler.



Model: WV01

Ağırlık Yeleği - Ayarlanabilir

Kapak Malzemesi: 1000D Naylon Oxford
Dolgu malzemesi: demir blok
Ağırlık: 10, 20, 30 kg
Renk: siyah

TEKNİK ÖZELLİKLER

Direnış ağırlıklı yelek antrenmanı, barfiks, tırmanma, CrossFit egzersizleri, sürüklenme, kesme, yumruk atma, emekleme gibi hareketleri içerir. Tamamen dolgulu gövde ve omuzlar, nem geçirmez güvenlik kemeri ve güvenli ve rahat oturması için dolgu. Tek beden çoğu kişiye uyar. Ağırlıkların yuvarlak köşeleri ceplerin aşınmasını ve yıpranmasını önler.



Model: WV02

Tıp Topu

Malzeme: Kauçuk
Çap: siyah + mor: 1,2 kg 190 mm 3,4 kg 216 mm
5, 6 kg 241 mm 7, 8, 9, 10 kg 286 mm
siyah+kırmızı: 1,2kg 190mm 3,4,5kg 230mm
6, 7, 8, 9, 10kg 286mm
Ağırlık: 1, 2, 3, 4, 5, 6, 7, 8, 9, 10kg / 2, 4, 6, 8, 10, 12, 15lb
Tolerans: ±3%, Ambalaj: karton

TEKNİK ÖZELLİKLER

Karın egzersizleri, squatlar ve patlayıcı egzersizler için idealdir. Squat ve sit-up sırasında halter veya kettlebell yerine kullanılabilir veya denge ve koordinasyon egzersizleri ile rehabilitasyon çalışmaları için bir araç olarak kullanılabilir. Koordinasyon, denge ve güç üzerinde çalışabilir. Kolay tutuşlu sırt desenli kapuklu dayanıklı kauçuk. Slam ve duvar atışlarında geri sıçrama özelliği.



Model: MB01

Tıp Topu

Malzeme: Kauçuk
Çap: 1,2 kg 190 mm 3,4,5 kg 230 mm - 6, 7, 8, 9, 10 kg 286 mm
Ağırlık: 1, 2, 3, 4, 5, 6, 7, 8, 9, 10kg
2, 4, 6, 8, 10, 12, 15 lb
Ambalaj: karton

TEKNİK ÖZELLİKLER

Karın egzersizleri, squatlar ve patlayıcı egzersizler için idealdir. Squat ve sit-up sırasında halter veya kettlebell yerine kullanılabilir veya denge ve koordinasyon egzersizleri ile rehabilitasyon çalışmaları için bir araç olarak kullanılabilir. Koordinasyon, denge ve güç üzerinde çalışabilir. Kolay tutuşlu sırt desenli kapuklu dayanıklı kauçuk. Slam ve duvar atışlarında geri sıçrama özelliği.



Model: MB02

Slam Topu

Malzeme: Kauçuk
Çap: 2 kg-10 kg için 23 cm, 12-30 kg için 28 cm, 35-50 kg için 33 cm,
55-70 kg için 36 cm, 75-80 kg için 38 cm,
4 lb-20 lb için 23 cm, 25-65 lb için 28 cm, 70-100 lb için 33 cm,
120-150 lb için 36 cm,
Ağırlık: 2-10 kg, 1 kg artış, 12 kg, 15 kg ila 80 kg, 5 kg artış,
4-12 lb, 2 lb artışlarla, 15 lb-80 lb, 5 lb artışlarla, 100 lb, 120 lb, 150 lb,
Ambalaj: karton

TEKNİK ÖZELLİKLER

Slam Ball'lar, düzenli egzersiz rutininizin yoğunluğunu artırmak için çeşitli şekillerde kullanılabilir. Karn/core egzersizlerinde tek başına kullanın veya bacak ve omuz egzersizlerinize biraz yoğunluk katın. Bunları bir partnerle birlikte paslaşma egzersizleri yapmak için de kullanabilirsiniz. Bu ölü ağırlık Slam Topları, yere veya duvara kaç kez vurursanız vurun, şeklini korumak üzere tasarlanmıştır. Bu slam topları 9 inç çapındadır, geri sekmez, kavrama için mükemmel bir dokuya sahiptir ve kumla doldurulmuştur. Slam Topları, güç kazanmak ve kardiyovasküler sağlığı geliştirmek isteyen tüm sporcular için mükemmel bir aksesuardır.



Model: SB01

Savaş İpi

Malzeme: %100 polyester Yüksek Yoğunluk
Çap: 38 mm
Uzunluk: 6 m, ağırlık: 3,9 kg
Uzunluk: 9 m, ağırlık: 6 kg
Uzunluk: 10 m, ağırlık: 6,5 kg
Uzunluk: 12 m, ağırlık: 7,8 kg
Uzunluk: 15 m, ağırlık: 10 kg
Çap: 50 mm
Uzunluk: 6 m, ağırlık: 6,6 kg
Uzunluk: 9 m, ağırlık: 10 kg
Uzunluk: 10 m, ağırlık: 11 kg
Uzunluk: 12 m, ağırlık: 13,2 kg
Uzunluk: 15 m, ağırlık: 16,5 kg
Ambalaj: karton



Model: BR01

Pro Savaş Halatı

Malzeme: %100 polyester Yüksek Yoğunluklu,
600D oxford fiber kaplama
Çap: 38 mm
Uzunluk: 9 m, ağırlık: 8,3 kg
Uzunluk: 12 m, ağırlık: 11 kg
Uzunluk: 15 m, ağırlık: 13 kg
Çap: 50 mm
Uzunluk: 9 m, ağırlık: 13 kg
Uzunluk: 12 m, ağırlık: 18 kg
Uzunluk: 15 m, ağırlık: 23 kg
Ambalaj: karton



Model: BR01-2

Tırmanma Halatı

Malzeme: Jüt
Çap: 38 mm
Uzunluk: 3 m, ağırlık: 2,4 kg
Uzunluk: 5 m, ağırlık: 3,7 kg
Uzunluk: 6 m, ağırlık: 4,3 kg
Uzunluk: 9 m, ağırlık: 6,4 kg
Ambalaj: 3 m, 1 adet/karton 62*11,5*14,5 cm
5 m, 1 adet/karton 62*22*14 cm
6 m, 1 adet/karton 62*22*15 cm
9 m, 1 adet/karton 62*25*17 cm



Model: TCR02

Direnç Döngü Egzersiz Bantları

Malzeme: %100 doğal lateks
Boyut: 600/500 (U) *50 (G) mm
Kalınlık: 0,35-1,5 mm, 0,05 mm artış
Diğer özellikler özelleştirilebilir

TEKNİK ÖZELLİKLER

%100 gerçek, çevre dostu lateks, cilde zarar vermez ve işi yapmak için yeterince esnekler. Döngü bantları, vücudunuzun herhangi bir bölümüne veya sağlam bir yüzeye sarılabilen hafif, taşınabilir bantlardır. Denge ve koordinasyonu geliştirir, esneme ve esneklik için mükemmeldir. Keskin veya aşındırıcı nesnelere temas ettirmeyin.



Model: RB01

Direnç Bantları / Monster Bantlar - Uzunluk 2080 mm

Malzeme: %100 doğal lateks
Boyut: 2080 (uzunluk) * 4,5 (kalınlık) mm
Genişlik: 6,4/ 13/ 19/ 21/22/29/32/44/45/64/83/101 mm
Diğer özellikler özelleştirilebilir

TEKNİK ÖZELLİKLER

%100 gerçek, çevre dostu lateks, cilde zarar vermez ve işi yapmak için yeterince esnekler. Denge ve koordinasyonu geliştirir, esneme ve esneklik için mükemmeldir. Bu direnç bantı seti, Yoga, Pilates ve daha fazlası dahil olmak üzere tüm popüler egzersiz programlarına sorunsuz bir şekilde entegre edilebilir. Keskin veya aşındırıcı nesnelere temas ettirmeyin.



Model: RB02

Aerobik Stepper

Boyut: 90L*32W (cm)
Yükseklik 15 cm, 20 cm ve 25 cm arasında ayarlanabilir (3 seviye), Yerleştirildiğinde 5 cm destek bloğu
Malzeme: PP , Net ağırlık: 25 kg Brüt ağırlık: 28 kg
Ambalaj: iç ambalaj: 91*33*16cm, dış ambalaj: 92,5*34,5*79cm/5 adet

TEKNİK ÖZELLİKLER

150 kg'a kadar destekleyen platformda kaymaz yüzey ve kaymaz zemin pedleri. Çok yönlü, kas şekillendirme için eğim ve alçalma özellikleri. Serbestçe ayarlanabilir, serbestçe monte edilebilir, demonte edilebilir, kullanımı kolaydır ve kendi gereksinimlerine göre yükselti alçaltılabilir. Hafif ve kullanımı, montajı ve taşınması kolaydır, iç ve dış mekanlarda kullanılabilir.



Model: ST90PP

Aerobik Stepper

Boyut: 72L*36W (cm) Yükseklik 10 cm, 15 cm ve 20 cm arasında ayarlanabilir (3 seviye)
Yerleştirildiğinde 5 cm destek blokları
Malzeme: HDPE, Net ağırlık: 3,5 kg Brüt ağırlık: 4,5 kg
Ambalaj: 72,5*37,5*21,5 cm/1 set

TEKNİK ÖZELLİKLER

150 kg'a kadar destekleyen platformda kaymaz yüzey ve kaymaz zemin pedleri. Uzun süre kullanılabilmesi için geri dönüştürülebilir yüksek yoğunluklu polietilenden üretilmiştir. Çok yönlü, kas şekillendirme için eğim ve alçalma özellikleri. Serbestçe ayarlanabilir, serbestçe monte edilebilir, demonte edilebilir, kullanımı kolaydır ve kendi gereksinimlerine göre yükselti alçaltılabilir.



Model: ST70PE

Aerobik Stepper

Boyut: 108L*41,5W (cm), Yükseklik 10 cm, 15 cm ve 20 cm arasında ayarlanabilir (3 seviye),
Yerleştirildiğinde 5 cm destek bloğu
Malzeme: HDPE
Net ağırlık: 8,5 kg Brüt ağırlık: 9,5 kg
Ambalaj: 109*42*21cm/1 set

TEKNİK ÖZELLİKLER

150 kg'a kadar destekleyen platformda kaymaz yüzey ve kaymaz zemin pedleri. Uzun süre kullanılabilmesi için geri dönüştürülebilir yüksek yoğunluklu polietilenden üretilmiştir. Çok yönlü, kas şekillendirme için eğim ve inişler. Serbestçe ayarlanabilir, serbestçe monte edilebilir, demonte edilebilir, kullanımı kolaydır ve kendi gereksinimlerine göre yükselti alçaltılabilir.



Model: ST110CPE

Aerobik Stepper

Boyut: 110L*34W (cm), Yükseklik 20 cm ile 35 cm arasında ayarlanabilir (2 seviye),
Yerleştirildiğinde 5 cm destek bloğu
Malzeme: PP , Net ağırlık: 12,5 kg Brüt ağırlık: 13,5 kg
Ambalaj: 112,5*34,7*21,2 cm/1 adet

TEKNİK ÖZELLİKLER

150 kg'a kadar destekleyen platformda kaymaz yüzey ve kaymaz zemin pedleri. Çok yönlü, kas şekillendirme için eğim ve alçalma özellikleri. Serbestçe ayarlanabilir, serbestçe monte edilebilir, demonte edilebilir, kullanımı kolaydır ve kendi gereksinimlerine göre yükselti alçaltılabilir. Hafif ve kullanımı, montajı ve taşınması kolaydır, iç ve dış mekanlarda kullanılabilir.



Model: AST110PP

Süspansiyon Antrenman Kemer



Model: SP-01

Yoga Minderleri - TPE

Malzeme: TPE
Boyut: 183 (U) * 61 (G) cm * 6 (T) mm
Renk: tek renk: Mavi/sarı/mor/pembe

TEKNİK ÖZELLİKLER

Yoga matı, kimyasal içermeyen ve UV ışınlarına dayanıklı, toksik olmayan TPE'den üretilmiştir. Nemi, bakterileri ve kokuyu uzaklaştırır. İyi elastikiyet, dayanıklılık, hafiflik ve taşıma kolaylığı.



Model: YM01

Yoga Minderleri - TPE

Malzeme: TPE
Boyut: 183 (U) * 61 (G) * 0,6 (T) cm
Çift renk: özelleştirilmiş



TEKNİK ÖZELLİKLER

Yoga matı, kimyasal içermeyen ve UV ışınlarına dayanıklı, toksik olmayan TPE'den üretilmiştir. Nemi, bakterileri ve kokuyu uzaklaştırır. İyi elastikiyet, dayanıklılık, hafiflik ve taşıma kolaylığı.

Model: YM01D

Yoga Minderleri - PU+KAUÇUK

Malzeme: PU
Boyut: 1850*680*5 mm
Renk: tek renk: Mavi/sarı/mor/pembe



TEKNİK ÖZELLİKLER

Yoga matı PU ve kauçuktan yapılmıştır, yüksek kaliteli yoga matı

Model: YM03

EVA Yoga Sütunu

Malzeme: Yüksek Yoğunluklu EVA
Boyut: 33*14 cm/33*14 cm/ 33*13 cm/ 33*13 cm



TEKNİK ÖZELLİKLER

EVA Yoga Sütunu, ısı ile yapıştırılmış EVA köpüğü ile denge, esneklik ve gücü artırır. Nemi, bakterileri ve kokuyu uzaklaştırır. Kaymaz yüzey. ABS iç tüp ile özelleştirilebilir.

Model: FR13
33*14 cm

Model: FR10
33*14 cm

Model: FR11
33*14 cm

Model: FR40
45*14 cm

Model: FR43
45*14 cm

Yoga Topu - Patlamaya Karşı Korunmalı

Boyut: 55 cm, 65 cm, 75 cm, 85 cm, 95 cm 55, 65 en popüler

TEKNİK ÖZELLİKLER

KAYMAZ: Egzersiz topu kalın ve dayanıklı PVC malzemeden üretilmiştir. Malzeme çevre dostu, lateks içermez ve toksik değildir. Ayrıca, tasarımda üstün kaliteli PVC malzeme kullanılmıştır, bu da güvenliğinin birinci öncelik olarak ele alındığını garanti eder.
DAYANIKLI VE GÜÇLÜ: Denge topunda dayanıklı ve yüksek kaliteli malzeme kullanıldığından, 200 lbs ağırlığı destekleyebilir ve size en zorlu egzersiz / fitness koşullarını sağlar.
FARKLI EGZERSİZLER İÇİN UYGUN: Denge topu, koordinasyonu ve dengeyi geliştiren ve karın, uyluk ve beldeki esnekliği artıran yoga, pilates, esneme ve crossfit gibi farklı egzersizler için uygundur. Ayrıca, egzersiz topunu kullanarak omuzlarınızı, kollarınızı, kalçalarınızı, uyluklarınızı ve diğer kas gruplarınızı şekillendirmenize ve kasmanızı sağlamanıza yardımcı olabilir. Aynı zamanda kaslarınız büyük ölçüde gevşeyebilir. Bu nedenle, stabilite topu farklı egzersiz türleri için mükemmeldir.



Model: YB01

Busu Top - Patlamaya Karşı Dayanıklı



Model: BS01

Spor Salonu Rulosu

Boyut: 4 mm/5 mm/6 mm/8 mm/10 mm/12 mm



Model: GMR-04/GMR-05/GMR-06/GMR-08/GMR-10/GMR-12

Kilitli Spor Salonu Zemini

Boyut: 4 mm/5 mm/6 mm/8 mm/10 mm



Model: GMRB-04/GMRB-05/GMRB-06/GMR-08/GMRB-10

Kilitli Spor Salonu Zemini

Boyut: 1000x1000x15mm; 1000x1000x20mm;
1000x1000x25mm 1000x1000x30mm;
1000x1000x40mm

Malzeme: İnce parçacıklar;
İnce parçacıklar (mini nokta)

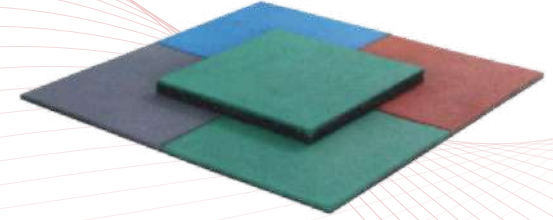

Model: GMB-1000-15/GMB-1000-20/GMB-1000-25/GMB-1000-30/GMB-1000-40

EVA Mat

Boyut: 1m x 1m
Renk: kırmızı/mavi, gri/siyah, sarı/siyah Köpük

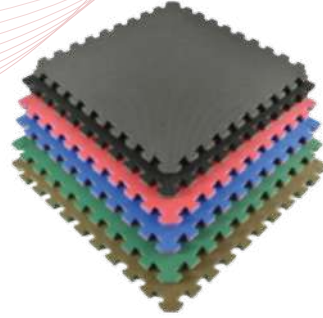

Model: EM1000-20/EM1000-25/EM1000-30

EVA Mat

Boyut: 1000x1000x15mm/1000x1000x20mm/1000x1000x25mm



Model: GMBI-1000-15/GMBI-1000-20/GMBI-1000-25

EVA Mat

Boyut: 1000x1000x15mm/1000x1000x20mm/1000x1000x30mm

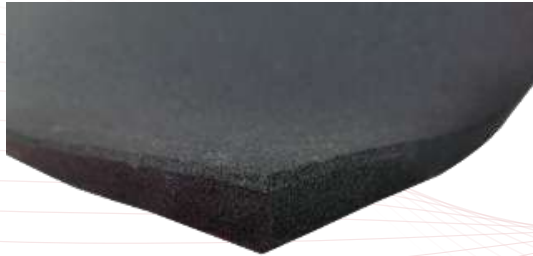

Model: GMBF-1000-15/GMBF-1000-20/GMBF-1000-30

Crossfit Çim/Kızak Çim

YNTF-01

Boyut: 2m x 25m / 4m x 25m

YNTF-02

Boyut 1,5*11 metre, 1-9 puan / 2*11 metre, 1-9 puan

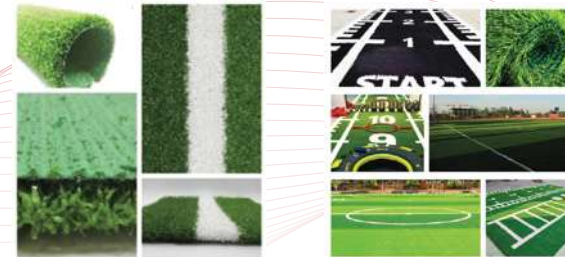

Model: YNTF-01/YNTF-02



YR FITNESS

www.yrfitness.com.tr

info@bacar.com.tr

+90 850 333 32 27

+90 532 3147516

Ateş Spor Organizasyon
İth. İhr. San. ve Tic. Ltd. Şti.

